

OPCIÓN A (Solución)

PARTE I: GEOMETRÍA MÉTRICA

Calificación máxima: 3 puntos

1.- Representar una figura semejante a la dada (hexágono y círculo), de manera que su área o superficie sea la mitad. Indicar el método gráficamente. (1 punto).

2.- Representar, dejando vistas las construcciones, una de las circunferencias tangentes a la dada de centro **O**, a la recta **r** y al punto **P**. (2 puntos).

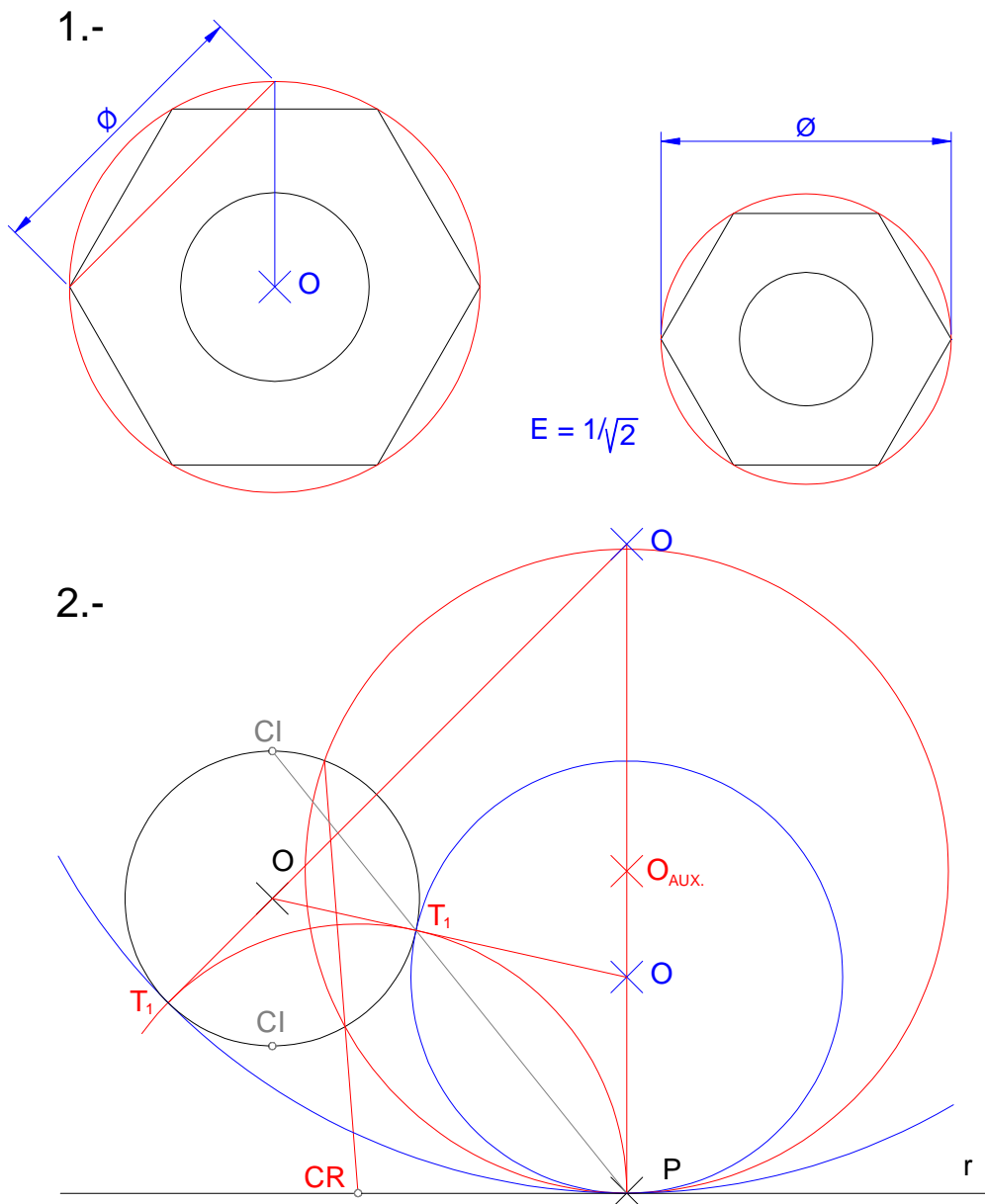

OPCIÓN A (Solución)

PARTE II: SISTEMA DIÉDRICO

Calificación máxima: 3 puntos

Los puntos P y Q determinan una recta de perfil r. Hállense de esta los siguientes apartados:

- Sus proyecciones principales con sus partes vistas y ocultas
- La distancia de la recta a la línea de tierra

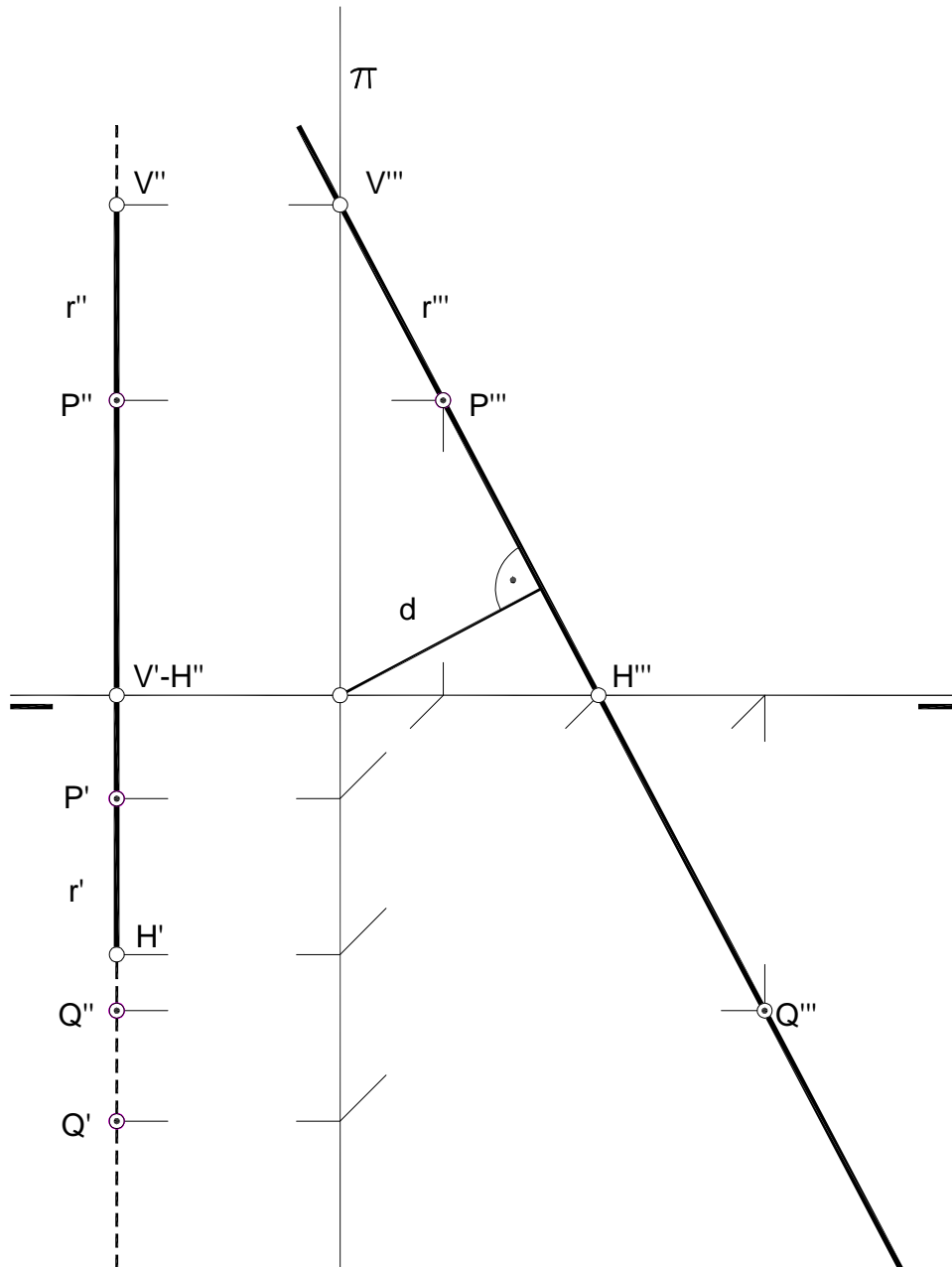

OPCIÓN A (Solución)

PARTE III: REPRESENT. DE PERSPECTIVAS Y NORMALIZACIÓN Calificación máxima: 4 puntos

Ajustándose a los ejes del Sistema que se facilitan, representar a escala 2/1 la Perspectiva Caballera de la pieza dada por sus proyecciones.

Coeficiente de reducción 0,75.

Tomar las medidas de las vistas. Dibujar líneas ocultas.

Colocar la Perspectiva según la orientación de los ejes y del punto de origen (O) que se indica.

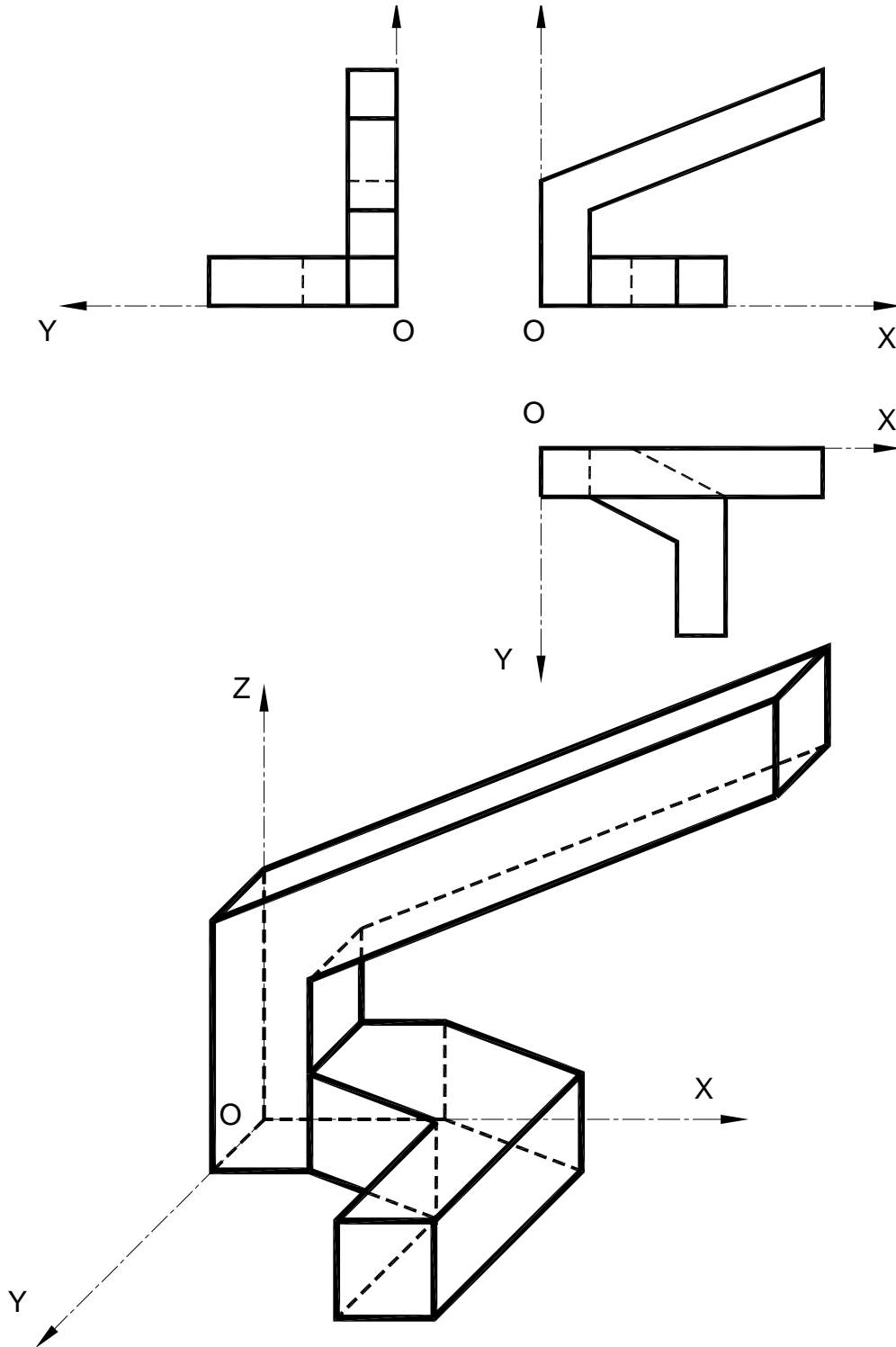

OPCIÓN B (Solución)

PARTE I: GEOMETRÍA MÉTRICA

Calificación máxima: 3 puntos

Dado el lado AB de un pentágono regular, se pide: 1) Construir el pentágono. 2) Hallar el triángulo de área equivalente. 3) Determinar gráficamente $\frac{1}{3}$ de su área. Dibujar todas las construcciones necesarias para su correcta resolución.

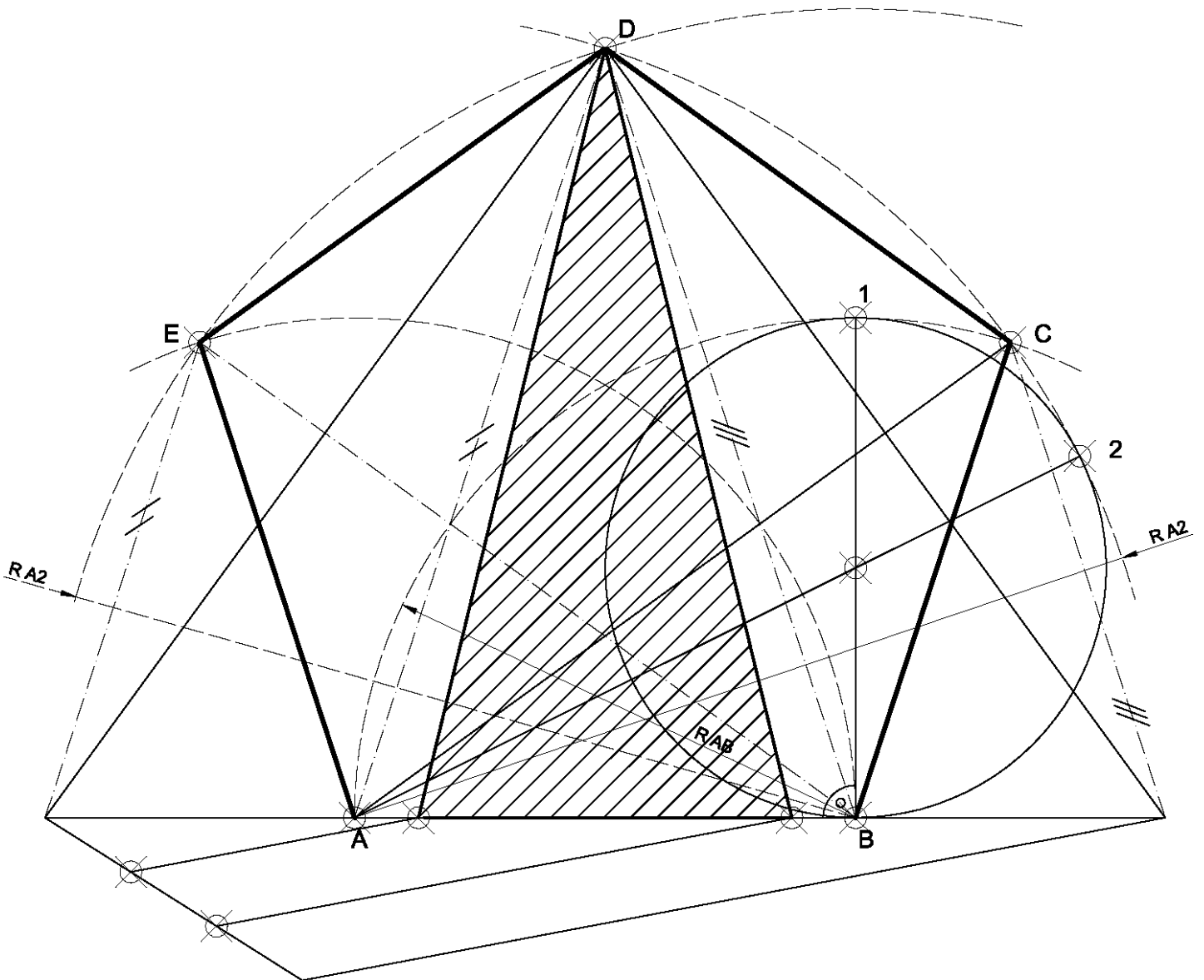

OPCIÓN B (Solución)

PARTE II: SISTEMA DIÉDRICO

Calificación máxima: 3 puntos

La proyección horizontal de una circunferencia contenida en el plano α es la elipse de eje mayor $A'B'$ y que pasa por el punto P' . Determinése el eje menor de dicha elipse y la elipse proyección vertical de la circunferencia.

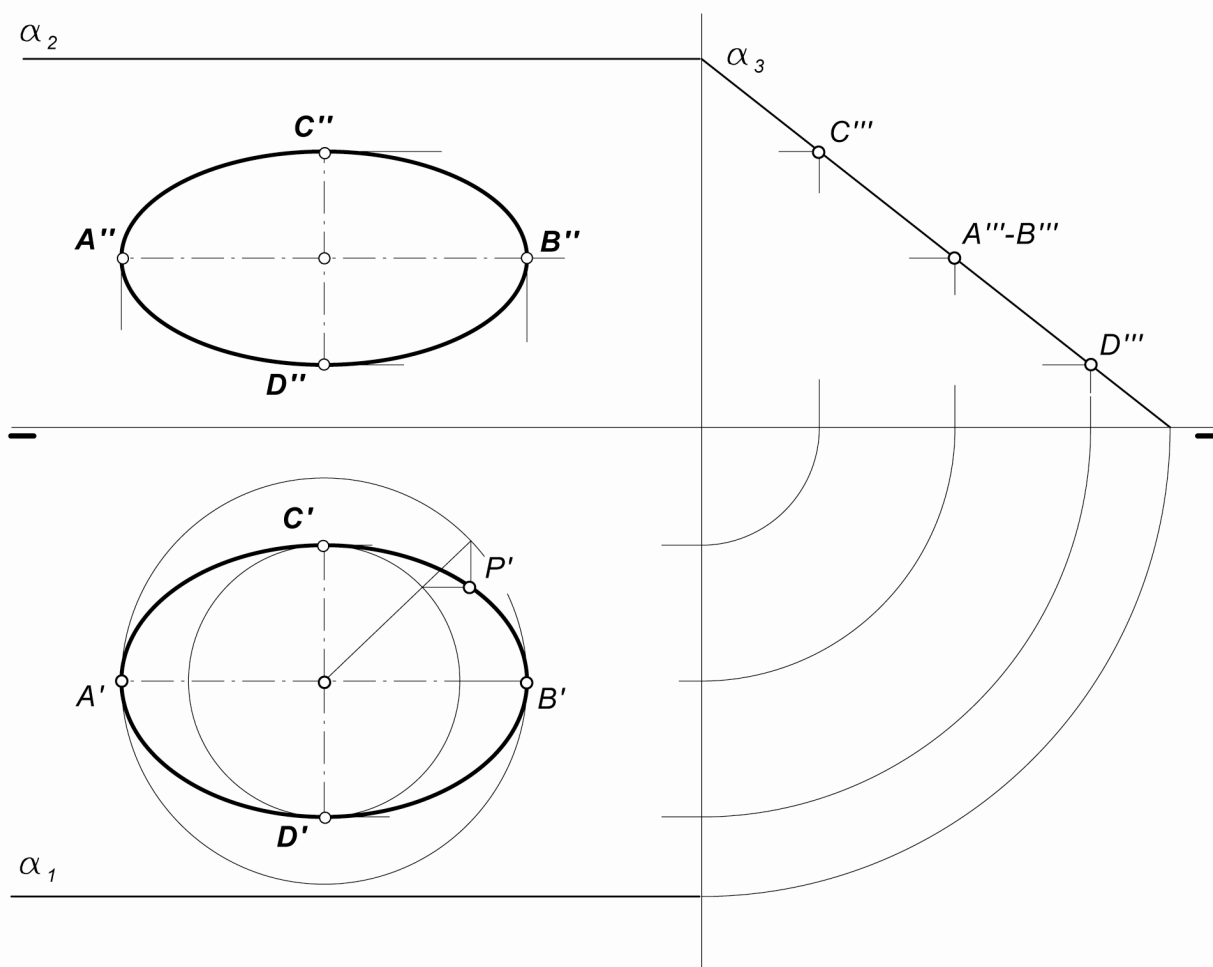

OPCIÓN B (Solución)

PARTE III: REPRESENT. DE PERSPECTIVAS Y NORMALIZACIÓN Calificación máxima: 4 puntos

Dadas las vistas de planta y lateral de una pieza según el método del primer diedro de proyección, dibujar en la posición adecuada el alzado en corte total y sin líneas ocultas.

