

Página 255

## REFLEXIONA Y RESUELVE

### Tangentes a una curva

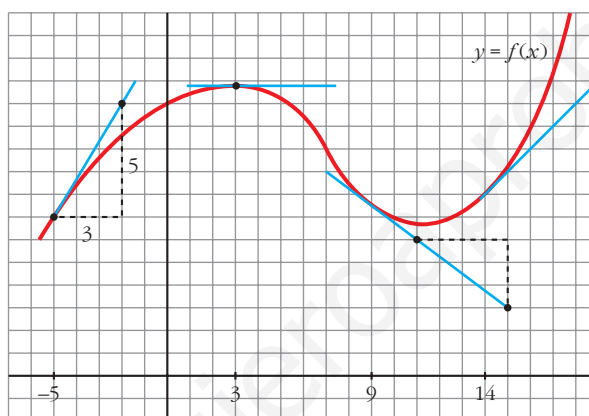

- Halla, mirando la gráfica y las rectas trazadas,  $f'(3)$ ,  $f'(9)$  y  $f'(14)$ .

$$f'(3) = 0; f'(9) = \frac{-3}{4}; f'(14) = 1$$

- Di otros tres puntos en los que la derivada es positiva.

La derivada también es positiva en  $x = -4$ ,  $x = -2$ ,  $x = 0$ ...

- Di otro punto en el que la derivada es cero.

La derivada también es cero en  $x = 11$ .

- Di otros dos puntos en los que la derivada es negativa.

La derivada también es negativa en  $x = 4$ ,  $x = 5$ ...

- Di un intervalo  $[a, b]$  en el que se cumpla que “si  $x \in [a, b]$ , entonces  $f'(x) > 0$ ”.

Por ejemplo, en el intervalo  $[-5, 2]$  se cumple que, si  $x \in [-5, 2]$ , entonces  $f'(x) > 0$ .

## Función derivada

- Continúa escribiendo las razones por las cuales  $g(x)$  es una función cuyo comportamiento responde al de la derivada de  $f(x)$ .

- En el intervalo  $(a, b)$ ,  $f(x)$  es decreciente. Por tanto, su derivada es negativa. Es lo que le pasa a  $g(x)$  en  $(a, b)$ .
- La derivada de  $f$  en  $b$  es 0:  $f'(b) = 0$ . Y también es  $g(b) = 0$ .
- En general:

$g(x) = f'(x) = 0$  donde  $f(x)$  tiene tangente horizontal.

$g(x) = f'(x) > 0$  donde  $f(x)$  es creciente.

$g(x) = f'(x) < 0$  donde  $f(x)$  es decreciente.

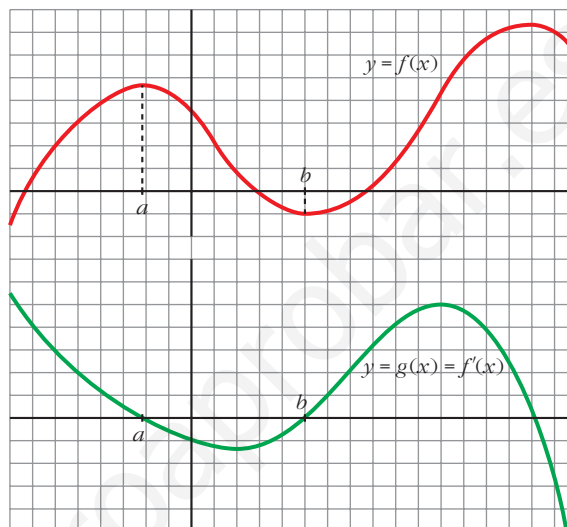

- Las tres gráficas de abajo, A, B y C, son las funciones derivadas de las gráficas de arriba, 1, 2 y 3, pero en otro orden.

Explica razonadamente cuál es la de cada una.

- 1) B
- 2) A
- 3) C

La derivada se anula en los puntos de tangente horizontal, es positiva donde la función es creciente, y es negativa donde la función decrece.

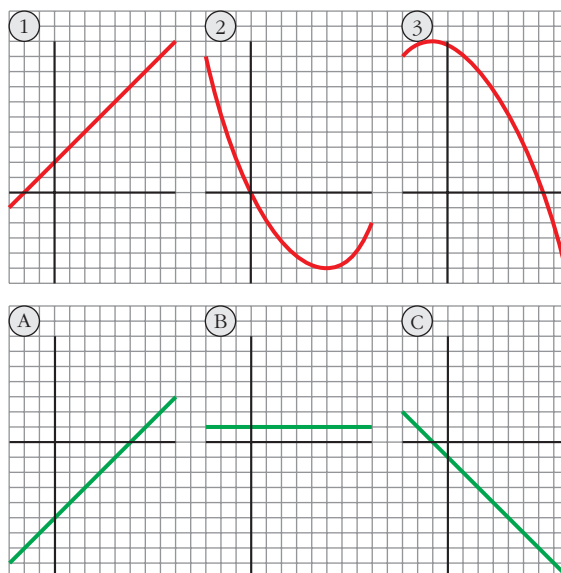

## Página 261

1. Calcula la derivada de cada una de las siguientes funciones:

$$a) f(x) = \frac{1-x}{1+x}$$

$$b) f(x) = \sqrt{\frac{1-x}{1+x}}$$

$$c) f(x) = \ln \frac{1-x}{1+x}$$

$$d) f(x) = \frac{1-\operatorname{tg} x}{1+\operatorname{tg} x}$$

$$e) f(x) = \sqrt{\frac{1-\operatorname{tg} x}{1+\operatorname{tg} x}}$$

$$f) f(x) = \ln \sqrt{e^{\operatorname{tg} x}}$$

$$g) f(x) = \sqrt{3^{x+1}}$$

$$h) f(x) = \log(\operatorname{sen} x \cdot \cos x)^2$$

$$i) f(x) = \operatorname{sen}^2 x + \cos^2 x + x$$

$$j) f(x) = \operatorname{sen} \sqrt{x+1} \cdot \cos \sqrt{x-1}$$

$$k) f(x) = \operatorname{arc} \operatorname{sen} \sqrt{x}$$

$$l) f(x) = \operatorname{sen}(3x^5 - 2\sqrt{x} + \sqrt[3]{2x})$$

$$m) f(x) = \sqrt{\operatorname{sen} x + x^2 + 1}$$

$$n) f(x) = \cos^2 \sqrt[3]{x + (3-x)^2}$$

$$a) f'(x) = \frac{-1 \cdot (1+x) - (1-x) \cdot 1}{(1+x)^2} = \frac{-1-x-1+x}{(1+x)^2} = \frac{-2}{(1+x)^2}$$

b) Utilizamos el resultado obtenido en a):

$$f'(x) = \frac{1}{2\sqrt{\frac{1-x}{1+x}}} \cdot \frac{-2}{(1+x)^2} = \frac{-1}{\sqrt{(1-x)(1+x)^3}}$$

c) Utilizamos el resultado obtenido en a):

$$f'(x) = \frac{1}{\frac{1-x}{1+x}} \cdot \frac{-2}{(1+x)^2} = \frac{-2(1+x)}{(1-x)(1+x)^2} = \frac{-2}{1-x^2}$$

**De otra forma:** Si tomamos logaritmos previamente:

$$f(x) = \ln(1-x) - \ln(1+x). \text{ Derivamos:}$$

$$f'(x) = \frac{-1}{1-x} - \frac{1}{1+x} = \frac{-1-x-1+x}{1-x^2} = \frac{-2}{1-x^2}$$

$$d) f'(x) = \frac{-(1+\operatorname{tg}^2 x)(1+\operatorname{tg} x) - (1-\operatorname{tg} x) \cdot (1+\operatorname{tg}^2 x)}{(1+\operatorname{tg} x)^2} = \frac{(1+\operatorname{tg}^2 x)[-1-\operatorname{tg} x-1+\operatorname{tg} x]}{(1+\operatorname{tg} x)^2} = \frac{-2(1+\operatorname{tg}^2 x)}{(1+\operatorname{tg} x)^2}$$

**De otra forma:** Si tenemos en cuenta el resultado obtenido en a):

$$f'(x) = \frac{-2}{(1+\operatorname{tg} x)^2} \cdot D[\operatorname{tg} x] = \frac{-2}{(1+\operatorname{tg} x)^2} \cdot (1+\operatorname{tg}^2 x) = \frac{-2(1+\operatorname{tg}^2 x)}{(1+\operatorname{tg} x)^2}$$

e) Teniendo en cuenta lo obtenido en d):

$$f'(x) = \frac{1}{2\sqrt{\frac{1-tg\ x}{1+tg\ x}}} \cdot \frac{-2(1+tg^2\ x)}{(1+tg\ x)^2} = \frac{-(1+tg^2\ x)}{\sqrt{(1-tg\ x)(1+tg\ x)^3}}$$

También podríamos haber llegado a este resultado utilizando lo obtenido en b).

f)  $f(x) = \ln \sqrt{e^{tg\ x}} = \ln e^{(tg\ x)/2} = \frac{tg\ x}{2}$

$$f'(x) = \frac{1+tg^2\ x}{2}$$

g)  $f(x) = \sqrt{3^{x+1}} = 3^{(x+1)/2}$

$$f'(x) = 3^{(x+1)/2} \cdot \frac{1}{2} \cdot \ln 3 = \frac{\ln 3}{2} \cdot \sqrt{3^{x+1}}$$

h)  $f(x) = \log(\sen\ x \cdot \cos\ x)^2 = 2[\log(\sen\ x) + \log(\cos\ x)]$

$$\begin{aligned} f'(x) &= 2 \left[ \frac{\cos\ x}{\sen\ x} \cdot \frac{1}{\ln 10} + \frac{-\sen\ x}{\cos\ x} \cdot \frac{1}{\ln 10} \right] = \frac{2}{\ln 10} \cdot \frac{\cos^2\ x - \sen^2\ x}{\sen\ x \cdot \cos\ x} = \\ &= \frac{4}{\ln 10} \cdot \frac{\cos^2\ x - \sen^2\ x}{2\sen\ x \cdot \cos\ x} = \frac{4}{\ln 10} \cdot \frac{\cos 2x}{\sen 2x} = \frac{4}{\ln 10 \cdot tg 2x} \end{aligned}$$

**De otra forma:**

$$f(x) = \log(\sen\ x \cdot \cos\ x)^2 = 2 \log\left(\frac{\sen 2x}{2}\right)$$

$$f'(x) = 2 \cdot \frac{1}{\ln 10} \cdot \frac{\cos 2x}{\frac{\sen 2x}{2}} = \frac{4}{\ln 10 \cdot tg 2x}$$

i)  $f(x) = \sen^2\ x + \cos^2\ x + x = 1 + x$

$$f'(x) = 1$$

j)  $f'(x) = \frac{\cos \sqrt{x+1} \cdot \cos \sqrt{x-1}}{2\sqrt{x+1}} + \frac{\sen \sqrt{x+1} \cdot (-\sen \sqrt{x-1})}{2\sqrt{x-1}} =$   

$$= \frac{\cos \sqrt{x+1} \cdot \cos \sqrt{x-1}}{2\sqrt{x+1}} - \frac{\sen \sqrt{x+1} \cdot \sen \sqrt{x-1}}{2\sqrt{x-1}}$$

k)  $f'(x) = \frac{1}{\sqrt{1-x}} \cdot \frac{1}{2\sqrt{x}} = \frac{1}{2\sqrt{x-x^2}}$

l)  $f'(x) = \cos(3x^5 - 2\sqrt{x} + \sqrt[3]{2x}) \cdot \left(15x^4 - \frac{1}{\sqrt{x}} + \frac{\sqrt[3]{2}}{3\sqrt[3]{x^2}}\right)$

m)  $f'(x) = \frac{1}{2\sqrt{\sen\ x + x^2 + 1}} \cdot (\cos\ x + 2x) = \frac{\cos\ x + 2x}{2\sqrt{\sen\ x + x^2 + 1}}$

$$\begin{aligned}
 \text{n) } f'(x) &= 2\cos \sqrt[3]{x + (3-x)^2} \cdot \left[-\text{sen} \sqrt[3]{x + (3-x)^2}\right] \cdot \frac{1 + 2(3-x) \cdot (-1)}{\sqrt[3]{(x + (3-x)^2)^2}} = \\
 &= \frac{-2 \cos \sqrt[3]{x + (3-x)^2} \text{sen} \sqrt[3]{x + (3-x)^2} \cdot (2x - 5)}{3 \sqrt[3]{(x + (3-x)^2)^2}} = \\
 &= \frac{(5 - 2x) \cdot \text{sen} (2 \sqrt[3]{x + (3-x)^2})}{3 \sqrt[3]{(x + (3-x)^2)^2}}
 \end{aligned}$$

**2. Halla las derivadas 1.ª, 2.ª y 3.ª de las siguientes funciones:**

a)  $y = x^5$                       b)  $y = x \cos x$                       c)  $y = \text{sen}^2 x + \cos^2 x + x$

a)  $y = x^5$

$$y' = 5x^4; \quad y'' = 20x^3; \quad y''' = 60x^2$$

b)  $y = x \cos x$

$$y' = \cos x - x \text{sen} x$$

$$y'' = -\text{sen} x - \text{sen} x - x \cos x = -2\text{sen} x - x \cos x$$

$$y''' = -2\cos x - \cos x + x \text{sen} x = -3\cos x + x \text{sen} x$$

c)  $y = \text{sen}^2 x + \cos^2 x + x = 1 + x$

$$y' = 1; \quad y'' = 0; \quad y''' = 0$$

**3. Calcula  $f'(1)$  siendo:  $f(x) = \frac{\sqrt{x} \sqrt[3]{3x}}{2 \sqrt[5]{3x^2}} \cdot e^4$**

$$f(x) = \frac{\sqrt{x} \sqrt[3]{3x}}{2 \sqrt[5]{3x^2}} \cdot e^4 = \frac{x^{1/2} \cdot 3^{1/3} \cdot x^{1/3} \cdot e^4}{2 \cdot 3^{1/5} \cdot x^{2/5}} = \frac{3^{2/15} \cdot e^4}{2} \cdot x^{13/30} = \frac{\sqrt[15]{9} \cdot e^4}{2} \cdot x^{13/30}$$

$$f'(x) = \frac{\sqrt[15]{9} \cdot e^4}{3} \cdot \frac{13}{30} x^{-17/30} = \frac{13 \sqrt[15]{9} \cdot e^4}{60} \sqrt[30]{x^{-17}}$$

$$\text{Por tanto: } f'(1) = \frac{13 \sqrt[15]{9} \cdot e^4}{60}$$

**4. Calcula  $f'(\pi/6)$  siendo:**

$$f(x) = (\cos^2 3x - \text{sen}^2 3x) \cdot \text{sen} 6x$$

$$f(x) = (\cos^2 3x - \text{sen}^2 3x) \cdot \text{sen} 6x = \cos 6x \cdot \text{sen} 6x = \frac{\text{sen} 12x}{2}$$

$$f'(x) = \frac{12 \cos 12x}{2} = 6 \cos 12x$$

$$\text{Por tanto: } f'\left(\frac{\pi}{6}\right) = 6 \cdot \cos \frac{12\pi}{6} = 6 \cdot \cos(2\pi) = 6 \cdot 1 = 6$$

**5. Calcula  $f'(0)$  siendo:**

$$f(x) = \ln \sqrt{x^2 + x + 1} - \frac{1}{\sqrt{3}} \cdot \operatorname{arc\,tg} \frac{2x + 1}{\sqrt{3}}$$

$$f(x) = \ln \sqrt{x^2 + x + 1} - \frac{1}{\sqrt{3}} \operatorname{arc\,tg} \frac{2x + 1}{\sqrt{3}} = \frac{1}{2} \ln (x^2 + x + 1) - \frac{1}{\sqrt{3}} \operatorname{arc\,tg} \frac{2x + 1}{\sqrt{3}}$$

$$\begin{aligned} f'(x) &= \frac{1}{2} \cdot \frac{2x + 1}{x^2 + x + 1} - \frac{1}{\sqrt{3}} \cdot \frac{2/\sqrt{3}}{1 + \left(\frac{2x + 1}{\sqrt{3}}\right)^2} = \\ &= \frac{2x + 1}{2x^2 + 2x + 2} - \frac{2}{3} \cdot \frac{1}{1 + \frac{4x^2 + 4x + 1}{3}} = \\ &= \frac{2x + 1}{2x^2 + 2x + 2} - \frac{2}{3} \cdot \frac{3}{3 + 4x^2 + 4x + 1} = \\ &= \frac{2x + 1}{2x^2 + 2x + 2} - \frac{2}{4x^2 + 4x + 4} = \frac{2x + 1}{2x^2 + 2x + 2} - \frac{1}{2x^2 + 2x + 2} = \\ &= \frac{2x}{2x^2 + 2x + 2} = \frac{x}{x^2 + x + 1} \end{aligned}$$

Por tanto:  $f'(0) = 0$

## Página 262

**1. Estudia la derivabilidad en  $x_0 = 3$  de la función:**

$$f(x) = \begin{cases} x^2 - 3x, & x \leq 3 \\ 3x - 9, & x > 3 \end{cases}$$

- Continuidad en  $x_0 = 3$ :

$$\left. \begin{aligned} \lim_{x \rightarrow 3^-} f(x) &= \lim_{x \rightarrow 3^-} (x^2 - 3x) = 0 \\ \lim_{x \rightarrow 3^+} f(x) &= \lim_{x \rightarrow 3^+} (3x - 9) = 0 \end{aligned} \right\} \begin{aligned} \lim_{x \rightarrow 3} f(x) &= f(3) = 0 \\ \text{Por tanto, } f(x) &\text{ es continua en } x_0 = 3. \end{aligned}$$

- Derivabilidad en  $x_0 = 3$ :

$$\left. \begin{aligned} \lim_{x \rightarrow 3^-} f'(x) &= \lim_{x \rightarrow 3^-} (2x - 3) = 3 = f'(3^-) \\ \lim_{x \rightarrow 3^+} f'(x) &= \lim_{x \rightarrow 3^+} (3) = 3 = f'(3^+) \end{aligned} \right\} \begin{aligned} \text{Las derivadas laterales existen} \\ \text{y coinciden.} \end{aligned}$$

Por tanto,  $f(x)$  es derivable en  $x_0 = 3$ . Además,  $f'(3) = 3$ .

**2. Calcula  $m$  y  $n$  para que  $f(x)$  sea derivable en  $\mathbb{R}$ :**

$$f(x) = \begin{cases} x^2 - mx + 5, & x \leq 0 \\ -x^2 + n, & x > 0 \end{cases}$$

- Si  $x \neq 0$ , la función es continua y derivable, pues está formada por dos polinomios.
- Continuidad en  $x = 0$ :

$$\left. \begin{aligned} \lim_{x \rightarrow 0^-} f(x) &= \lim_{x \rightarrow 0^-} (x^2 - mx + 5) = 5 \\ \lim_{x \rightarrow 0^+} f(x) &= \lim_{x \rightarrow 0^+} (-x^2 + n) = n \\ f(0) &= 5 \end{aligned} \right\} \text{Para que } f(x) \text{ sea continua en } x = 0, \\ \text{ha de ser: } n = 5$$

- Derivabilidad en  $x = 0$ :

$$\left. \begin{aligned} \lim_{x \rightarrow 0^-} f'(x) &= \lim_{x \rightarrow 0^-} (2x - m) = -m = f'(0^-) \\ \lim_{x \rightarrow 0^+} f'(x) &= \lim_{x \rightarrow 0^+} (-2x) = 0 = f'(0^+) \end{aligned} \right\} \text{Para que sea derivable en } x = 0, \text{ ha} \\ \text{de ser: } -m = 0 \rightarrow m = 0$$

Por tanto,  $f(x)$  es derivable en  $\mathbb{R}$  para  $m = 0$  y  $n = 5$ .

## Página 263

**1. Sabemos que la derivada de la función  $f(x) = x^3$  es  $f'(x) = 3x^2$ .**

Teniendo en cuenta este resultado, halla la derivada de su función inversa:

$$f^{-1}(x) = \sqrt[3]{x}.$$

$$(f^{-1})'(x) = \frac{1}{3\sqrt[3]{x^2}}$$

## Página 264

**1. Comprueba que  $\text{sen}(x^2 y) - y^2 + x = 2 - \frac{\pi^2}{16}$  pasa por el punto  $(2, \frac{\pi}{4})$  y halla la ecuación de la recta tangente en ese punto.**

Sustituimos  $x = 2$ ,  $y = \frac{\pi}{4}$  en la expresión:

$$\text{sen}\left(4 \cdot \frac{\pi}{4}\right) - \frac{\pi^2}{16} + 2 = 0 + 2 - \frac{\pi^2}{16} = 2 - \frac{\pi^2}{16}$$

Se cumple la igualdad. Luego la curva dada pasa por el punto  $(2, \frac{\pi}{4})$ .

Necesitamos obtener el valor de  $f'\left(2, \frac{\pi}{4}\right)$ . Hallamos previamente  $f'(x, y)$ :

$$\text{Derivamos } \text{sen}(x^2y) - y^2 + x = 2 - \frac{\pi^2}{16}:$$

$$\cos(x^2y) \cdot (2xy + x^2 \cdot y') - 2y \cdot y' + 1 = 0$$

$$2xy \cos(x^2y) + y' \cdot x^2 \cdot \cos(x^2y) - 2yy' + 1 = 0$$

$$y'(x^2 \cdot \cos(x^2y) - 2y) = -1 - 2xy \cos(x^2y)$$

$$f'(x, y) = \frac{-1 - 2xy \cos(x^2y)}{x^2 \cdot \cos(x^2y) - 2y}$$

Por tanto:

$$f'\left(2, \frac{\pi}{4}\right) = \frac{-1 - \pi \cdot \cos \pi}{4 \cos \pi - \pi/2} = \frac{-1 + \pi}{-4 - \pi/2} = \frac{-2 + 2\pi}{-8 - \pi} = \frac{2 - 2\pi}{8 + \pi}$$

La ecuación de la recta tangente es:  $y = \frac{\pi}{4} + \frac{2 - 2\pi}{8 + \pi}(x - 2)$

## 2. Calcula la derivada de cada una de las siguientes funciones:

a)  $f(x) = (\text{sen } x)^x$

b)  $g(x) = x^{\text{sen } x}$

a)  $f(x) = (\text{sen } x)^x \rightarrow \ln f(x) = x \ln(\text{sen } x)$

$$\frac{f'(x)}{f(x)} = \ln(\text{sen } x) + x \cdot \frac{\cos x}{\text{sen } x} \rightarrow f'(x) = (\text{sen } x)^x \left[ \ln(\text{sen } x) + \frac{x \cos x}{\text{sen } x} \right]$$

b)  $g(x) = x^{\text{sen } x} \rightarrow \ln g(x) = \text{sen } x \cdot \ln x$

$$\frac{g'(x)}{g(x)} = \cos x \cdot \ln x + \text{sen } x \cdot \frac{1}{x}$$

$$g'(x) = x^{\text{sen } x} \cdot \left[ \cos x \cdot \ln x + \frac{\text{sen } x}{x} \right]$$

## Página 270

### 1. Calcula $\Delta y$ , $dy$ , $\Delta y - dy$ :

a)  $y = x^2 - x$  para  $x_0 = 3$ ,  $dx_0 = 0,01$

b)  $y = \sqrt{x^2 - 1}$  para  $x_0 = 2$ ,  $dx_0 = 0,1$

c)  $y = \sqrt[3]{x}$  para  $x_0 = 125$ ,  $dx_0 = 1$

a)  $\Delta y = y(3,01) - y(3) = 6,0501 - 6 = 0,0501$

$$dy = y' \cdot dx = (2x - 1) \cdot dx, \text{ que evaluado en } x_0 = 3 \text{ y } dx_0 = 0,01 \text{ es:}$$

$$5 \cdot 0,01 = 0,05$$

$$\Delta y - dy = 0,0001$$



$$b) \Delta y = y(2,1) - y(2) = 1,8466 - 1,7321 = 0,1145$$

$$dy = y' \cdot dx = \frac{x}{\sqrt{x^2 - 1}} \cdot dx, \text{ que evaluado en } x_0 = 2 \text{ y } dx_0 = 0,1 \text{ es:}$$

$$\frac{2}{\sqrt{3}} \cdot 0,1 = 0,1155$$

$$\Delta y - dy = -0,001$$

$$c) \Delta y = y(126) - y(125) = 5,01330 - 5 = 0,01330$$

$$dy = y' \cdot dx = \frac{1}{3\sqrt[3]{x^2}} \cdot dx, \text{ que evaluado en } x_0 = 125 \text{ y } dx_0 = 1 \text{ es:}$$

$$\frac{1}{75} \cdot 1 = 0,01333$$

$$\Delta y - dy = -0,00003$$

- 2. A una bola de bronce de 7 cm de radio se le da un baño de plata de 0,2 mm de grosor.**

**Calcula la cantidad de plata empleada (aproximadamente, a partir de la diferencial).**

$$V = \frac{4}{3}\pi r^3$$

$$dV = 4\pi r^2 \cdot h = 4\pi \cdot 7^2 \cdot 0,02 = 12,3088$$

Se emplean, aproximadamente, 12,3 cm<sup>3</sup> de plata.

- 3. Calcula una aproximación de  $\sqrt[3]{126}$  dando los siguientes pasos:**

- Llama  $f(x) = \sqrt[3]{x}$ .
- Obtén  $df$  para  $x_0 = 125$  y  $dx_0 = 1$ .
- Obtén  $f(126) \approx f(125) + df(125)$  para  $dx_0 = 1$ .

$$f(x) = \sqrt[3]{x}$$

$$df = f'(x) \cdot dx = \frac{1}{3\sqrt[3]{x^2}} \cdot dx$$

Evaluando en  $x_0 = 125$  y  $dx_0 = 1$ :

$$df(125) = \frac{1}{75} = 0,0133$$

Así:

$$f(126) \approx f(125) + df(125) = 5 + 0,0133 = 5,0133$$

**4. Procediendo como en el ejercicio anterior, halla, aproximadamente:**

a)  $1,01^4$

b)  $\sqrt{15,8}$

c)  $\sqrt[3]{66}$

a)  $f(x) = x^4$ ;  $x_0 = 1$ ;  $dx_0 = 0,01$

$$df = f'(x) \cdot dx = 4x^3 \cdot dx = 4 \cdot 1^3 \cdot 0,01 = 0,04$$

$$f(1,01) \approx f(1) + df(1) = 1 + 0,04 = 1,04$$

b)  $f(x) = \sqrt{x}$ ;  $x_0 = 16$ ;  $dx_0 = -0,2$

$$df = f'(x) \cdot dx = \frac{1}{2\sqrt{x}} \cdot dx = \frac{1}{2\sqrt{16}} \cdot (-0,2) = -0,025$$

$$f(15,8) \approx f(16) + df(16) = \sqrt{16} - 0,025 = 3,975$$

c)  $f(x) = \sqrt[3]{x}$ ;  $x_0 = 64$ ;  $dx_0 = 2$

$$df = f'(x) \cdot dx = \frac{1}{3\sqrt[3]{x^2}} \cdot dx = \frac{1}{3\sqrt[3]{64^2}} \cdot 2 = 0,0417$$

$$f(66) \approx f(64) + df(64) = 4 + 0,0417 = 4,0417$$

## EJERCICIOS Y PROBLEMAS PROPUESTOS

## PARA PRACTICAR

## Reglas de derivación

Calcula las derivadas de las siguientes funciones:

1 a)  $y = \frac{x^2 - 3}{x^2 + 3}$

b)  $y = \sqrt[3]{3x^2}$

a)  $y' = \frac{2x(x^2 + 3) - (x^2 - 3)2x}{(x^2 + 3)^2} = \frac{2x^3 + 6x - 2x^3 + 6x}{(x^2 + 3)^2} = \frac{12x}{(x^2 + 3)^2}$

b)  $y' = \frac{2}{\sqrt[3]{9x}}$

2 a)  $y = \left(\frac{1-x}{1+x}\right)^{2/3}$

b)  $y = \frac{2}{x} + \frac{x^2}{2}$

a)  $y' = \frac{2}{3} \left(\frac{1-x}{1+x}\right)^{-1/3} \cdot \frac{-1 \cdot (1+x) - (1-x)}{(1+x)^2} = \frac{2}{3} \left(\frac{1+x}{1-x}\right)^{-1/3} \cdot \frac{-1-x-1+x}{(1+x)^2} =$   
 $= \frac{2}{3} \frac{-2}{(1-x)^{1/3} \cdot (1+x)^{5/3}} = \frac{-4}{3\sqrt[3]{(1-x)(1+x)^5}}$

b)  $y' = 2 \cdot \left(-\frac{1}{x^2}\right) + \frac{1}{2} \cdot 2x = -\frac{2}{x^2} + x$

3 a)  $y = \frac{\ln x}{x}$

b)  $y = 7e^{-x}$

a)  $y' = \frac{(1/x) \cdot x - \ln x}{x^2} = \frac{1 - \ln x}{x^2}$

b)  $y' = -7e^{-x}$

4 a)  $y = \frac{e^x + e^{-x}}{e^x - e^{-x}}$

b)  $y = \operatorname{sen} x \cos x$

a)  $y' = \frac{(e^x - e^{-x})^2 - (e^x + e^{-x})^2}{(e^x - e^{-x})^2} = \frac{e^{2x} + e^{-2x} - 2 - e^{2x} - e^{-2x} - 2}{(e^x - e^{-x})^2} = \frac{-4}{(e^x - e^{-x})^2}$

b)  $y' = \cos x \cdot \cos x + (-\operatorname{sen} x) \cdot \operatorname{sen} x = \cos^2 x - \operatorname{sen}^2 x = \cos 2x$

**5** a)  $y = \frac{1}{\operatorname{sen} x}$  b)  $y = \ln(x^2 + 1)$

a)  $y' = \frac{-\cos x}{\operatorname{sen}^2 x}$

b)  $y' = \frac{2x}{x^2 + 1}$

**6** a)  $y = \operatorname{arc} \operatorname{tg} \frac{x}{3}$  b)  $y = \cos^2(2x - \pi)$

a)  $y' = \frac{1}{1 + (x/3)^2} \cdot \frac{1}{3} = \frac{1/3}{1 + x^2/9} = \frac{3}{9 + x^2}$

b)  $y' = 2\cos(2x - \pi) \cdot (-\operatorname{sen}(2x - \pi)) \cdot 2 = -4\cos(2x - \pi) \cdot \operatorname{sen}(2x - \pi) =$   
 $= -2\cos(4x - 4\pi)$

**7** a)  $y = \operatorname{sen}^2 x$  b)  $y = \sqrt{\operatorname{tg} x}$

a)  $y' = 2\operatorname{sen} x \cdot \cos x = \operatorname{sen} 2x$

b)  $y' = \frac{1}{2\sqrt{\operatorname{tg} x}} \cdot (1 + \operatorname{tg}^2 x) = \frac{1 + \operatorname{tg}^2 x}{2\sqrt{\operatorname{tg} x}}$

**8** a)  $y = \operatorname{sen} x^2$  b)  $y = \operatorname{arc} \operatorname{tg}(x^2 + 1)$

a)  $y' = \cos x^2 \cdot 2x = 2x \cos x^2$

b)  $y' = \frac{1}{1 + (x^2 + 1)^2} \cdot 2x = \frac{2x}{x^4 + 2x^2 + 2}$

**9** a)  $y = (2\sqrt{x} - 3)^7$  b)  $y = \log_2 \sqrt{x}$

a)  $y' = 7(2\sqrt{x} - 3)^6 \cdot 2 \cdot \frac{1}{2\sqrt{x}} = \frac{7}{\sqrt{x}} (2\sqrt{x} - 3)^6$

b)  $y' = \frac{1}{\sqrt{x}} \cdot \frac{1}{\ln 2} \cdot \frac{1}{2\sqrt{x}} = \frac{1}{2x \ln 2}$

**10** a)  $y = \operatorname{sen}^2 x^2$  b)  $y = \operatorname{arc} \operatorname{tg} \frac{1}{x}$

a)  $y' = 2\operatorname{sen} x^2 \cdot \cos x^2 \cdot 2x = 4x \operatorname{sen} x^2 \cos x^2 = 2x \operatorname{sen}(2x^2)$

b)  $y' = \frac{1}{1 + (1/x)^2} \cdot \left(-\frac{1}{x^2}\right) = \frac{-1/x^2}{1 + 1/x^2} = -\frac{1}{x^2 + 1}$

**11** a)  $y = \cos^5(7x^2)$  b)  $y = 3^x + 1$

a)  $y' = 5\cos^4(7x^2) \cdot (-\operatorname{sen}(7x^2)) \cdot 14x = -70x \cos^4(7x^2) \operatorname{sen}(7x^2)$

b)  $y' = 3^x \ln 3$

**12** a)  $y = \sqrt[3]{(5x-3)^2}$                       b)  $y = \text{arc sen } \frac{x^2}{3}$

a)  $y' = \frac{2}{3}(5x-3)^{-1/3} \cdot 5 = \frac{10}{3\sqrt[3]{5x-3}}$

b)  $y' = \frac{1}{\sqrt{1-\left(\frac{x^2}{3}\right)^2}} \cdot \frac{2x}{3} = \frac{2x/3}{\frac{\sqrt{9-x^4}}{3}} = \frac{2x}{\sqrt{9-x^4}}$

**13** a)  $y = \ln(2x-1)$                       b)  $y = \text{tg } \frac{x^2}{2}$

a)  $y' = \frac{2}{2x-1}$

b)  $y' = \left(1 + \text{tg}^2 \frac{x^2}{2}\right) \cdot \frac{2x}{2} = x + x \text{tg}^2 \frac{x^2}{2}$

**14** a)  $y = \ln(x^2-1)$                       b)  $y = \text{arc cos } \sqrt{2x}$

a)  $y' = \frac{2x}{x^2-1}$

b)  $y' = \frac{-1}{\sqrt{1-(\sqrt{2x})^2}} \cdot \frac{2}{2\sqrt{2x}} = \frac{-1}{\sqrt{2x} \cdot \sqrt{1-2x}} = -\frac{1}{\sqrt{2x-4x^2}}$

**15** a)  $y = \ln\sqrt{1-x}$                       b)  $y = (\text{arc tg } x)^2$

a)  $y = \ln \sqrt{1-x} = \ln (1-x)^{1/2} = \frac{1}{2} \ln (1-x)$

$y' = \frac{1}{2} \cdot \frac{-1}{(1-x)} = \frac{-1}{2-2x}$

b)  $y' = 2(\text{arc tg } x) \cdot \frac{1}{1+x^2} = \frac{2 \text{ arc tg } x}{1+x^2}$

**16** a)  $y = \log_3(7x+2)$                       b)  $y = \ln \text{tg } \frac{3}{x}$

a)  $y' = \frac{1}{\ln 3} \cdot \frac{7}{(7x+2)} = \frac{7}{(7x+2) \ln 3}$

b)  $y' = \frac{1}{\text{tg } 3/x} \cdot \left(1 + \text{tg}^2 \frac{3}{x}\right) \cdot \left(-\frac{3}{x^2}\right) = -\frac{3(1 + \text{tg}^2 3/x)}{x^2 \text{tg } 3/x}$

**17** a)  $y = e^{4x}$                       b)  $y = \ln \left(\ln \frac{1}{x}\right)$

a)  $y' = 4e^{4x}$

b)  $y' = \frac{1}{\ln 1/x} \cdot \frac{1}{1/x} \cdot \left(-\frac{1}{x^2}\right) = -\frac{1}{x \ln(1/x)}$

**18** a)  $y = 2^x$  b)  $y = \arcsen \frac{x+1}{x-1}$

a)  $y' = 2^x \cdot \ln 2$

$$\begin{aligned} \text{b) } y' &= \frac{1}{\sqrt{1 - \left(\frac{x+1}{x-1}\right)^2}} \cdot \frac{(x-1) - (x+1)}{(x-1)^2} = \frac{1}{\sqrt{(x-1)^2 - (x+1)^2}} \cdot \frac{-2}{(x-1)^2} = \\ &= -\frac{2/(x-1)}{\sqrt{(x-1)^2 - (x+1)^2}} = \frac{2}{(x-1)\sqrt{x^2 + 1 - 2x - x^2 - 1 - 2x}} = \\ &= -\frac{2}{(x-1)\sqrt{-4x}} \end{aligned}$$

**19** a)  $y = 5 \operatorname{tg}^3(3x^2 + 1)$  b)  $y = \sqrt{x + \sqrt{x}}$

a)  $y' = 15 \operatorname{tg}^2(3x^2 + 1) \cdot [1 + \operatorname{tg}^2(3x^2 + 1)] \cdot 6x = 90x [\operatorname{tg}^2(3x^2 + 1) + \operatorname{tg}^4(3x^2 + 1)]$

b)  $y' = \frac{1}{2\sqrt{x + \sqrt{x}}} \left(1 + \frac{1}{2\sqrt{x}}\right) = \frac{2\sqrt{x} + 1}{4\sqrt{x}\sqrt{x + \sqrt{x}}} = \frac{2\sqrt{x} + 1}{4\sqrt{x^2 + x\sqrt{x}}}$

**20** a)  $y = \sqrt{\operatorname{tg} x^2}$  b)  $y = \sqrt[3]{\frac{x-2}{x+2}}$

a)  $y' = \frac{1}{2\sqrt{\operatorname{tg} x^2}} (1 + \operatorname{tg}^2 x^2) \cdot 2x = \frac{x(1 + \operatorname{tg}^2 x^2)}{\sqrt{\operatorname{tg} x^2}}$

$$\begin{aligned} \text{b) } y' &= \frac{1}{3} \left(\frac{x-2}{x+2}\right)^{-2/3} \cdot \frac{x+2 - (x-2)}{(x+2)^2} = \frac{1}{3\sqrt[3]{\left(\frac{x-2}{x+2}\right)^2}} \cdot \frac{4}{(x+2)^2} = \\ &= \frac{4}{3 \cdot (x+2)^2 \cdot \frac{\sqrt[3]{(x-2)^2}}{(x+2)^{2/3}}} = \frac{4}{3(x+2)^{4/3} \cdot \sqrt[3]{(x-2)^2}} = \frac{4}{3\sqrt[3]{(x+2)^4(x-2)^2}} = \\ &= \frac{4}{3(x+2)\sqrt[3]{(x+2)(x-2)^2}} \end{aligned}$$

### Otras técnicas de derivación

**21** Calcula la derivada de las siguientes funciones, aplicando previamente las propiedades de los logaritmos:

a)  $y = \ln \sqrt{\frac{1-x}{1+x}}$

b)  $y = \ln(x \operatorname{tg} x)^2$

c)  $y = \ln \left( \frac{\sqrt[3]{x^2 - 1}}{x^2} \right)$

d)  $y = \ln(2^x \operatorname{sen}^2 x)$

$$a) y = \ln \sqrt{\frac{1-x}{1+x}} = \frac{1}{2} [\ln(1-x) - \ln(1+x)]$$

$$y' = \frac{1}{2} \left[ \frac{-1}{1-x} - \frac{1}{1+x} \right] = \frac{1}{2} \left[ \frac{-1-x-1+x}{1-x^2} \right] = \frac{-1}{1-x^2}$$

$$b) y = \ln(x \operatorname{tg} x)^2 = 2[\ln x + \ln(\operatorname{tg} x)]$$

$$y' = 2 \left[ \frac{1}{x} + \frac{1 + \operatorname{tg}^2 x}{\operatorname{tg} x} \right] = 2 \left[ \frac{1}{x} + \frac{1}{\operatorname{tg} x} + \operatorname{tg} x \right] = \frac{2}{x} + 2 \operatorname{cotg} x + 2 \operatorname{tg} x$$

$$c) y = \ln \left( \frac{\sqrt[3]{x^2-1}}{x^2} \right) = \ln \sqrt[3]{x^2-1} - \ln x^2 = \frac{1}{3} \ln(x^2-1) - 2 \ln x$$

$$y' = \frac{1}{3} \cdot \frac{2x}{x^2-1} - 2 \cdot \frac{1}{x} = \frac{2x}{3(x^2-1)} - \frac{2}{x}$$

$$d) y = \ln(2^x \operatorname{sen}^2 x) = \ln 2^x + \ln \operatorname{sen}^2 x = x \ln 2 + 2 \ln \operatorname{sen} x$$

$$y' = \ln 2 + 2 \cdot \frac{\cos x}{\operatorname{sen} x} = \ln 2 + \frac{2}{\operatorname{tg} x}$$

## 22 Calcula la derivada de estas funciones implícitas:

$$a) x^2 + y^2 = 9$$

$$b) x^2 + y^2 - 4x - 6y = -9$$

$$c) \frac{x^2}{16} + \frac{y^2}{9} = 1$$

$$d) \frac{(x-1)^2}{8} - \frac{(y+3)^2}{14} = 1$$

$$e) x^3 + y^3 = -2xy$$

$$f) xy^2 = x^2 + y$$

$$a) 2x + 2y \cdot y' = 0$$

$$y' = \frac{-2x}{2y} = \frac{-x}{y}$$

$$b) 2x + 2yy' - 4 - 6y' = 0$$

$$y'(2y-6) = 4-2x$$

$$y' = \frac{4-2x}{2y-6} = \frac{2-x}{y-3}$$

$$c) \frac{2x}{16} + \frac{2yy'}{9} = 0$$

$$\frac{x}{8} + \frac{2yy'}{9} = 0$$

$$\frac{2yy'}{9} = -\frac{x}{8} \rightarrow 2yy' = \frac{-9x}{8} \rightarrow y' = \frac{-9x}{16y}$$

$$d) \frac{2(x-1)}{8} - \frac{2(y+3)y'}{14} = 0$$

$$\frac{x-1}{4} - \frac{(y+3)y'}{7} = 0$$

$$y' = \frac{7(x-1)}{4(y+3)}$$

$$e) 3x^2 + 3y^2y' + 2y + 2xy' = 0$$

$$y'(3y^2 + 2x) = -3x^2 - 2y$$

$$y' = \frac{-3x^2 - 2y}{3y^2 + 2x}$$

$$f) xy^2 = x^2 + y$$

$$y^2 + x \cdot 2yy' = 2x + y'$$

$$2xyy' - y' = 2x - y^2$$

$$y'(2xy - 1) = 2x - y^2$$

$$y' = \frac{2x - y^2}{2xy - 1}$$

### 23 Aplica la derivación logarítmica para derivar:

$$a) y = x^{3x}$$

$$b) y = x^{x+1}$$

$$c) y = x^{e^x}$$

$$d) y = (\ln x)^{x+1}$$

$$e) y = \left(\frac{\operatorname{sen} x}{x}\right)^x$$

$$f) y = x^{\operatorname{tg} x}$$

a) Tomamos logaritmos en los dos miembros y aplicamos que el logaritmo de una potencia es  $\ln x^n = n \ln x$ :

$$y = x^{3x} \rightarrow \ln y = 3x \ln x$$

Derivamos como función implícita:

$$\frac{y'}{y} = 3 \ln x + 3x \cdot \frac{1}{x} = 3 \ln x + 3$$

Despejamos  $y'$ :

$$y' = x^{3x} (3 \ln x + 3)$$

b) Tomamos logaritmos en los dos miembros y aplicamos que el logaritmo de una potencia es  $\ln x^n = n \ln x$ :

$$y = x^{x+1} \rightarrow \ln y = (x+1) \ln x$$

Derivamos como función implícita:

$$\frac{y'}{y} = \ln x + (x+1) \cdot \frac{1}{x} = \ln x + 1 + \frac{1}{x}$$



Despejamos  $y'$ :

$$y' = x^{x+1} \left( \ln x + 1 + \frac{1}{x} \right)$$

- c) Tomamos logaritmos en los dos miembros y aplicamos que el logaritmo de una potencia es  $\ln x^n = n \ln x$ :

$$y = x^{e^x} \rightarrow \ln y = e^x \cdot \ln x$$

Derivamos como función implícita:

$$\frac{y'}{y} = e^x \cdot \ln x + e^x \cdot \frac{1}{x} = e^x \left( \ln x + \frac{1}{x} \right)$$

Despejamos  $y'$ :

$$y' = x^{e^x} \cdot e^x \left( \ln x + \frac{1}{x} \right)$$

- d) Tomamos logaritmos en los dos miembros y aplicamos que el logaritmo de una potencia es  $\ln x^n = n \ln x$ :

$$y = (\ln x)^{x+1} \rightarrow \ln y = (x+1) \cdot \ln (\ln x)$$

Derivamos como función implícita:

$$\frac{y'}{y} = \ln (\ln x) + (x+1) \cdot \frac{1}{\ln x} \cdot \frac{1}{x} = \ln (\ln x) + \frac{x+1}{x \ln x}$$

Despejamos  $y'$ :

$$y' = (\ln x)^{x+1} \cdot \left[ \ln (\ln x) + \frac{x+1}{x \ln x} \right]$$

- e) Tomamos logaritmos en los dos miembros y aplicamos que el logaritmo de una potencia es  $\ln x^n = n \ln x$  y que el logaritmo de un cociente es

$$\ln \left( \frac{a}{b} \right) = \ln a - \ln b:$$

$$y = \left( \frac{\operatorname{sen} x}{x} \right)^x \rightarrow \ln y = x \ln \left( \frac{\operatorname{sen} x}{x} \right) = x (\ln (\operatorname{sen} x) - \ln x)$$

Derivamos como función implícita:

$$\frac{y'}{y} = \ln (\operatorname{sen} x) - \ln x + x \left( \frac{\cos x}{\operatorname{sen} x} - \frac{1}{x} \right) = \ln \left( \frac{\operatorname{sen} x}{x} \right) + \frac{x \cos x}{\operatorname{sen} x} - 1$$

Despejamos  $y'$ :

$$y' = \left( \frac{\operatorname{sen} x}{x} \right)^x \cdot \left[ \ln \left( \frac{\operatorname{sen} x}{x} \right) + \frac{x \cos x}{\operatorname{sen} x} - 1 \right]$$

- f) Tomamos logaritmos en los dos miembros y aplicamos que el logaritmo de una potencia es  $\ln x^n = n \ln x$ :

$$y = x^{\operatorname{tg} x} \rightarrow \ln y = \operatorname{tg} x \cdot \ln x$$

Derivamos como función implícita:

$$\frac{y'}{y} = (1 + \operatorname{tg}^2 x) \cdot \ln x + (\operatorname{tg} x) \cdot \frac{1}{x}$$

Despejamos  $y'$ :

$$y' = x^{\operatorname{tg} x} \cdot \left[ (1 + \operatorname{tg}^2 x) \ln x + \frac{\operatorname{tg} x}{x} \right]$$

**24** Obtén la derivada de las siguientes funciones de dos maneras y comprueba, operando, que llegas al mismo resultado:

**I) Utilizando las reglas de derivación que conoces.**

**II) Aplicando la derivación logarítmica.**

a)  $y = \left( \frac{x^2 + 1}{x} \right)^3$

b)  $y = \sqrt{\frac{1+x}{1-x}}$

c)  $y = \operatorname{sen}^3 x \cos^2 x$

d)  $y = \sqrt{x^2 + 1} \sqrt[3]{x^2}$

a) I)  $y' = 3 \left( \frac{x^2 + 1}{x} \right)^2 \cdot \left( 1 - \frac{1}{x^2} \right) = \frac{3 \cdot (x^2 + 1)^2 (x^2 - 1)}{x^4}$

II)  $\ln y = 3(\ln(x^2 + 1) - \ln x)$

$$\frac{y'}{y} = 3 \left( \frac{2x}{x^2 + 1} - \frac{1}{x} \right) = 3 \left( \frac{2x^2 - x^2 - 1}{x(x^2 + 1)} \right) = \frac{3(x^2 - 1)}{x(x^2 + 1)}$$

$$y' = \left( \frac{x^2 + 1}{x} \right)^3 \cdot \frac{3(x^2 - 1)}{x(x^2 + 1)} = \frac{3 \cdot (x^2 + 1)^2 (x^2 - 1)}{x^4}$$

b) I)  $y' = \frac{1}{2\sqrt{\frac{1+x}{1-x}}} \cdot \frac{1-x+1+x}{(1-x^2)} = \frac{1}{\sqrt{(1+x)(1-x)^3}}$

II)  $\ln y = \frac{1}{2} [\ln(1+x) - \ln(1-x)]$

$$\frac{y'}{y} = \frac{1}{2} \left[ \frac{1}{1+x} - \frac{-1}{1-x} \right] = \frac{1}{2} \left[ \frac{1-x+1+x}{(1+x)(1-x)} \right] = \frac{1}{(1+x)(1-x)}$$

$$y' = \sqrt{\frac{1+x}{1-x}} \cdot \frac{1}{(1+x)(1-x)} = \frac{1}{\sqrt{(1+x)(1-x)^3}}$$

$$\begin{aligned} \text{c) I) } y' &= 3\text{sen}^2 x \cos x \cdot \cos^2 x + \text{sen}^3 x \cdot 2\cos x (-\text{sen} x) = \\ &= 3\text{sen}^2 x \cos^3 x - 2\cos x \text{sen}^4 x \end{aligned}$$

$$\text{II) } \ln y = 3\ln(\text{sen} x) + 2\ln(\cos x)$$

$$\frac{y'}{y} = 3 \frac{\cos x}{\text{sen} x} + 2 \cdot \frac{-\text{sen} x}{\cos x} = \frac{3\cos^2 x - 2\text{sen}^2 x}{\text{sen} x \cos x}$$

$$\begin{aligned} y' &= \text{sen}^3 x \cos^2 x \cdot \frac{3\cos^2 x - 2\text{sen}^2 x}{\text{sen} x \cos x} = \text{sen}^2 x \cos x (3\cos^2 x - 2\text{sen}^2 x) = \\ &= 3\text{sen}^2 x \cos^3 x - 2\cos x \text{sen}^4 x \end{aligned}$$

$$\begin{aligned} \text{d) I) } y' &= \frac{2x}{2\sqrt{x^2+1}} \cdot \sqrt[3]{x^2} + \sqrt{x^2+1} \cdot \frac{2}{3} \cdot \frac{1}{\sqrt[3]{x}} = \frac{x\sqrt[3]{x^2}}{\sqrt{x^2+1}} + \frac{2\sqrt{x^2+1}}{3\sqrt[3]{x}} = \\ &= \frac{3x^2 + 2(x^2+1)}{3\sqrt{x^2+1}\sqrt[3]{x}} = \frac{3x^2 + 2x^2 + 2}{3\sqrt{x^2+1}\sqrt[3]{x}} = \frac{5x^2 + 2}{3\sqrt{x^2+1}\sqrt[3]{x}} \end{aligned}$$

$$\text{II) } \ln y = \frac{1}{2} \ln(x^2+1) + \frac{2}{3} \ln x$$

$$\frac{y'}{y} = \frac{1}{2} \cdot \frac{2x}{x^2+1} + \frac{2}{3} \cdot \frac{1}{x} = \frac{x}{x^2+1} + \frac{2}{3x} = \frac{3x^2 + 2x^2 + 2}{3x(x^2+1)} = \frac{5x^2 + 2}{3x(x^2+1)}$$

$$y' = \sqrt{x^2+1} \cdot \sqrt[3]{x^2} \cdot \frac{5x^2 + 2}{3x(x^2+1)} = \frac{5x^2 + 2}{3\sqrt{x^2+1}\sqrt[3]{x}}$$

**25** Calcula el valor de la derivada de cada una de las siguientes funciones en  $x = 0$ :

a)  $g(x) = e^{\text{sen} f(x)}$  si  $f(0) = 0$  y  $f'(0) = 1$

b)  $h(x) = [\text{sen} f(x)]^3$  si  $f(0) = \frac{\pi}{4}$  y  $f'(0) = 1$

c)  $j(x) = \sqrt{\ln f(x)}$  si  $f(0) = e$  y  $f'(0) = 1$

a) Aplicamos la regla de la cadena:

$$g'(x) = D[\text{sen} f(x)] \cdot e^{\text{sen} f(x)} = f'(x) \cos f(x) e^{\text{sen} f(x)}$$

$$g'(0) = f'(0) \cos f(0) e^{\text{sen} f(0)} = 1 \cdot \cos 0 \cdot e^{\text{sen} 0} = 1 \cdot 1 \cdot 1 = 1$$

b) Aplicamos la regla de la cadena:

$$h'(x) = 3[\text{sen} f(x)]^2 D[\text{sen} f(x)] = 3[\text{sen} f(x)]^2 f'(x) \cos f(x)$$

$$h'(0) = 3[\text{sen} f(0)]^2 f'(0) \cos f(0) =$$

$$= 3 \left[ \text{sen} \frac{\pi}{4} \right]^2 \cdot 1 \cdot \cos \frac{\pi}{4} = 3 \left( \frac{1}{\sqrt{2}} \right)^2 \cdot 1 \cdot \frac{1}{\sqrt{2}} = \frac{3}{2\sqrt{2}} = \frac{3\sqrt{2}}{4}$$

c) Aplicamos la regla de la cadena:

$$j'(x) = \frac{D[\ln f(x)]}{2\sqrt{\ln f(x)}} = \frac{f'(x)}{f(x)} \cdot \frac{1}{2\sqrt{\ln f(x)}}$$

$$j'(0) = \frac{f'(0)}{2f(0)\sqrt{\ln f(0)}} = \frac{1}{2e\sqrt{\ln e}} = \frac{1}{2e\sqrt{1}} = \frac{1}{2e}$$

**26** Dadas  $f(x) = x^2$  y  $g(x) = 3x + 1$ , halla:

a)  $(f \circ g)'(x)$

b)  $(g \circ f)'(x)$

a)  $(f \circ g)'(x) = f'[g(x)] g'(x)$

Como  $f(x) = x^2$  y  $g(x) = 3x + 1 \rightarrow f'(x) = 2x$ ;  $g'(x) = 3$

$$(f \circ g)'(x) = 2 \cdot (3x + 1) \cdot 3 = 6(3x + 1) = 18x + 6$$

También podemos hacer:

$$(f \circ g)(x) = f[g(x)] = f(3x + 1) = (3x + 1)^2$$

$$(f \circ g)'(x) = 2 \cdot 3(3x + 1) = 18x + 6$$

b)  $(g \circ f)'(x) = g'[f(x)] f'(x) = 3 \cdot 2x = 6x$

O bien:

$$(g \circ f)(x) = g[f(x)] = 3x^2 + 1 \rightarrow (g \circ f)'(x) = 6x$$

## Página 276

### Derivabilidad y continuidad

**27** a) Comprueba que la siguiente función es continua y derivable y halla  $f'(0)$ ,  $f'(3)$  y  $f'(1)$ :

$$f(x) = \begin{cases} 3x - 1 & \text{si } x < 1 \\ x^2 + x & \text{si } x \geq 1 \end{cases}$$

b) ¿Cuál es su función derivada?

c) ¿En qué punto se cumple  $f'(x) = 5$ ?

a) Si  $x \neq 1$ , la función es continua y derivable, pues está formada por dos polinomios.

**Continuidad en  $x = 1$ :**

$$\left. \begin{aligned} \lim_{x \rightarrow 1^-} f(x) &= \lim_{x \rightarrow 1} (3x - 1) = 2 \\ \lim_{x \rightarrow 1^+} f(x) &= \lim_{x \rightarrow 1} (x^2 + x) = 2 \\ f(1) &= 2 \end{aligned} \right\} f(x) \text{ es continua en } x = 1.$$

**Derivabilidad en  $x = 1$ :**

$$\left. \begin{aligned} \lim_{x \rightarrow 1^-} f'(x) &= \lim_{x \rightarrow 1^-} 3 = 3 = f'(1^-) \\ \lim_{x \rightarrow 1^+} f'(x) &= \lim_{x \rightarrow 1^+} (2x + 1) = 3 = f'(1^+) \end{aligned} \right\} \begin{array}{l} \text{Las derivadas laterales existen} \\ \text{y coinciden.} \end{array}$$

Luego,  $f(x)$  es derivable en  $x = 1$ . Además,  $f'(1) = 3$ .

Así  $f(x)$  es continua y derivable en todo  $\mathbb{R}$ .

$$f'(0) = 3$$

$$f'(3) = 2 \cdot 3 + 1 = 7$$

$$b) f(x) = \begin{cases} 3 & x < 1 \\ 2x + 1 & x \geq 1 \end{cases}$$

c) Si  $f'(x) = 5$ , entonces  $x \geq 1$ . Es decir:

$$f'(x) = 2x + 1 = 5 \rightarrow x = \frac{4}{2} = 2 > 1$$

$$f'(2) = 5$$

**28 Comprueba que  $f(x)$  es continua pero no derivable en  $x = 2$ :**

$$f(x) = \begin{cases} \ln(x-1) & \text{si } x < 2 \\ 3x-6 & \text{si } x \geq 2 \end{cases}$$

- Si  $x \neq 2$ , la función es continua y derivable.
- Continuidad en  $x = 2$ :

$$\left. \begin{aligned} \lim_{x \rightarrow 2^-} f(x) &= \lim_{x \rightarrow 2^-} \ln(x-1) = \ln 1 = 0 \\ \lim_{x \rightarrow 2^+} f(x) &= \lim_{x \rightarrow 2^+} (3x-6) = 0 \\ f(2) &= 0 \end{aligned} \right\} f \text{ es continua en } x = 2.$$

- Derivabilidad en  $x = 2$ :

$$\left. \begin{aligned} \lim_{x \rightarrow 2^-} f'(x) &= \lim_{x \rightarrow 2^-} \frac{1}{x-1} = 1 = f'(2^-) \\ \lim_{x \rightarrow 2^+} f'(x) &= \lim_{x \rightarrow 2^+} 3 = 3 = f'(2^+) \end{aligned} \right\} \begin{array}{l} \text{Las derivadas laterales existen} \\ \text{pero no coinciden.} \end{array}$$

$f(x)$  no es derivable en  $x = 2$ .

**29** Estudia la continuidad y la derivabilidad de estas funciones:

$$\text{a) } f(x) = \begin{cases} e^x & \text{si } x \leq 0 \\ 1 & \text{si } 0 < x < 3 \\ -x^2 + 3x + 2 & \text{si } x \geq 3 \end{cases}$$

$$\text{b) } f(x) = \begin{cases} x^2 + 2x + 1 & \text{si } x < -1 \\ 2x + 2 & \text{si } -1 \leq x \leq 2 \\ -x^2 + 8x & \text{si } x > 2 \end{cases}$$

a) Si  $x \neq 0$  y  $x \neq 3$ , la función es continua y derivable.

**Continuidad en  $x = 0$ :**

$$\left. \begin{array}{l} \lim_{x \rightarrow 0^-} f(x) = \lim_{x \rightarrow 0^-} e^x = 1 \\ \lim_{x \rightarrow 0^+} f(x) = \lim_{x \rightarrow 0^+} 1 = 1 \\ f(0) = 1 \end{array} \right\} f(x) \text{ es continua en } x = 0.$$

**Continuidad en  $x = 3$ :**

$$\left. \begin{array}{l} \lim_{x \rightarrow 3^-} f(x) = \lim_{x \rightarrow 3^-} 1 = 1 \\ \lim_{x \rightarrow 3^+} f(x) = \lim_{x \rightarrow 3^+} (-x^2 + 3x + 2) = 2 \\ f(3) = 2 \end{array} \right\} \text{ Los límites por la derecha y por la izquierda no coinciden. La función no es continua en } x = 3.$$

**Derivabilidad en  $x = 0$ :**

$$\left. \begin{array}{l} \lim_{x \rightarrow 0^-} f'(x) = \lim_{x \rightarrow 0^-} e^x = 1 = f'(0^-) \\ \lim_{x \rightarrow 0^+} f'(x) = \lim_{x \rightarrow 0^+} 0 = 0 = f'(0^+) \end{array} \right\} \text{ Las derivadas laterales existen, pero no coinciden.}$$

$f(x)$  no es derivable en  $x = 0$ .

**Derivabilidad en  $x = 3$ :**

Como  $f(x)$  no es continua en  $x = 3$ ,  $f(x)$  no es derivable en  $x = 3$ .

b) Si  $x \neq -1$  y  $x \neq 2$ ,  $f(x)$  es continua y derivable.

**Continuidad en  $x = -1$ :**

$$\left. \begin{array}{l} \lim_{x \rightarrow -1^-} f(x) = \lim_{x \rightarrow -1^-} (x^2 + 2x + 1) = 0 \\ \lim_{x \rightarrow -1^+} f(x) = \lim_{x \rightarrow -1^+} (2x + 2) = 0 \\ f(-1) = 0 \end{array} \right\} f(x) \text{ es continua en } x = -1.$$

**Continuidad en  $x = 2$ :**

$$\left. \begin{aligned} \lim_{x \rightarrow 2^-} f(x) &= \lim_{x \rightarrow 2} (2x + 2) = 6 \\ \lim_{x \rightarrow 2^+} f(x) &= \lim_{x \rightarrow 2} (-x^2 + 8x) = 12 \\ f(2) &= 12 \end{aligned} \right\} \text{ Los límites por la derecha y por la izquierda no coinciden.}$$

$f(x)$  no es continua en  $x = 2$ .

**Derivabilidad en  $x = -1$ :**

$$\left. \begin{aligned} \lim_{x \rightarrow -1^-} f'(x) &= \lim_{x \rightarrow -1} (2x + 2) = 0 = f'(2^-) \\ \lim_{x \rightarrow -1^+} f'(x) &= \lim_{x \rightarrow -1} 2 = 2 = f'(2^+) \end{aligned} \right\} \text{ Las derivadas laterales existen, pero no coinciden.}$$

$f(x)$  no es derivable en  $x = -1$ .

**Derivabilidad en  $x = 2$ :**

$f(x)$  no es continua en  $x = 2 \rightarrow f(x)$  no es derivable en  $x = 2$ .

**s30 Estudia la continuidad y la derivabilidad de estas funciones:**

$$\text{a) } f(x) = \begin{cases} 0 & \text{si } x < 0 \\ x^2 & \text{si } 0 \leq x < 1 \\ x & \text{si } x \geq 1 \end{cases} \quad \text{b) } f(x) = \begin{cases} e^{-x} & \text{si } x \leq 0 \\ 1 - x & \text{si } x > 0 \end{cases}$$

**a) Continuidad:**

- **Si  $x \neq 0$  y  $x \neq 1$**   $\rightarrow$  Es continua, pues está formada por funciones continuas.

- **En  $x = 0$ :**

$$\left. \begin{aligned} \lim_{x \rightarrow 0^-} f(x) &= \lim_{x \rightarrow 0} 0 = 0 \\ \lim_{x \rightarrow 0^+} f(x) &= \lim_{x \rightarrow 0} x^2 = 0 \\ f(0) &= 0 \end{aligned} \right\} \lim_{x \rightarrow 0} f(x) = f(0). \text{ Por tanto, la función es continua en } x = 0.$$

- **En  $x = 1$ :**

$$\left. \begin{aligned} \lim_{x \rightarrow 1^-} f(x) &= \lim_{x \rightarrow 1} x^2 = 1 \\ \lim_{x \rightarrow 1^+} f(x) &= \lim_{x \rightarrow 1} x = 1 \\ f(1) &= 1 \end{aligned} \right\} \lim_{x \rightarrow 1} f(x) = f(1). \text{ Por tanto, la función es continua en } x = 1.$$

La función es continua en  $\mathbb{R}$ .

**Derivabilidad:**

- **Si  $x \neq 0$  y  $x \neq 1$**   $\rightarrow$  La función es derivable. Su derivada es, en esos puntos:

$$f'(x) = \begin{cases} 0 & \text{si } x < 0 \\ 2x & \text{si } 0 < x < 1 \\ 1 & \text{si } x > 1 \end{cases}$$

- **En  $x = 0$ :**

$f'(0^-) = 0 = f'(0^+)$ . Por tanto,  $f(x)$  es derivable en  $x = 0$ ; y  $f'(0) = 0$ .

- **En  $x = 1$ :**

$f'(1^-) = 2 \neq f'(1^+) = 1$ . Por tanto,  $f(x)$  no es derivable en  $x = 1$ .

La función es derivable en  $\mathbb{R} - \{1\}$ . Su derivada es:

$$f'(x) = \begin{cases} 0 & \text{si } x < 0 \\ 2x & \text{si } 0 \leq x < 1 \\ 1 & \text{si } x > 1 \end{cases}$$

**b) Continuidad:**

- **En  $x \neq 0$**   $\rightarrow$  La función es continua, pues está formada por dos funciones continuas.
- **En  $x = 0$ :**

$$\left. \begin{array}{l} \lim_{x \rightarrow 0^-} f(x) = \lim_{x \rightarrow 0^-} e^{-x} = 1 \\ \lim_{x \rightarrow 0^+} f(x) = \lim_{x \rightarrow 0^+} (1 - x) = 1 \\ f(0) = 1 \end{array} \right\} \lim_{x \rightarrow 0} f(x) = f(0). \text{ Por tanto, la función es continua en } x = 0.$$

La función es continua en todo  $\mathbb{R}$ .

**Derivabilidad:**

- **Si  $x \neq 0$**   $\rightarrow$  La función es derivable. Además:

$$f'(x) = \begin{cases} -e^{-x} & \text{si } x < 0 \\ -1 & \text{si } x > 0 \end{cases}$$

- **En  $x = 0$ :**

$$f'(0^-) = -1 = f'(0^+)$$

Por tanto,  $f(x)$  es derivable en  $x = 0$  y  $f'(0) = -1$ . La función es derivable en todo  $\mathbb{R}$ . Su derivada sería:

$$f'(x) = \begin{cases} -e^{-x} & \text{si } x < 0 \\ -1 & \text{si } x \geq 0 \end{cases}$$



### Definición de derivada

**31** Utiliza la definición de derivada para hallar  $f'(2)$  en los siguientes casos:

a)  $f(x) = \frac{x-1}{x+1}$

b)  $f(x) = \sqrt{x+2}$

a)  $f(x) = \frac{x-1}{x+1} \rightarrow f'(2) = \lim_{h \rightarrow 0} \frac{f(2+h) - f(2)}{h}$

$$\left. \begin{aligned} f(2+h) &= \frac{2+h-1}{2+h+1} = \frac{h+1}{h+3} \\ f(2) &= \frac{2-1}{2+1} = \frac{1}{3} \end{aligned} \right\}$$

$$f(2+h) - f(2) = \frac{h+1}{h+3} - \frac{1}{3} = \frac{3h + \cancel{3} - h - \cancel{3}}{3(h+3)} = \frac{2h}{3(h+3)}$$

$$\frac{f(2+h) - f(2)}{h} = \frac{2h}{3(h+3)} : h = \frac{2}{3(h+3)}$$

$$f'(2) = \lim_{h \rightarrow 0} \frac{2h}{3(h+3)} = \frac{2}{9}$$

b)  $f(x) = \sqrt{x+2} \rightarrow f'(2) = \lim_{h \rightarrow 0} \frac{f(2+h) - f(2)}{h}$

$$\left. \begin{aligned} f(2) &= \sqrt{4} = 2 \\ f(2+h) &= \sqrt{2+h+2} = \sqrt{h+4} \end{aligned} \right\} f(2+h) - f(2) = \sqrt{h+4} - 2$$

$$\frac{f(2+h) - f(2)}{h} = \frac{\sqrt{h+4} - 2}{h}$$

$$f'(2) = \lim_{h \rightarrow 0} \frac{\sqrt{h+4} - 2}{h} = \lim_{h \rightarrow 0} \frac{(\sqrt{h+4})^2 - 2^2}{(\sqrt{h+4} + 2)h} =$$

$$= \lim_{h \rightarrow 0} \frac{h + \cancel{4} - \cancel{4}}{h(\sqrt{h+4} + 2)} = \lim_{h \rightarrow 0} \frac{1}{\sqrt{h+4} + 2} = \frac{1}{4}$$

**32** Aplica la definición de derivada para hallar  $f'(x)$  en cada caso:

a)  $f(x) = x + \frac{1}{x}$

b)  $f(x) = \sqrt{x^2 + 1}$

a)  $f(x) = x + \frac{1}{x} \rightarrow f'(x) = \lim_{h \rightarrow 0} \frac{f(x+h) - f(x)}{h}$

$$f(x+h) = x+h + \frac{1}{x+h} \rightarrow f(x+h) - f(x) =$$

$$= \cancel{x} + h + \frac{1}{x+h} - \cancel{x} - \frac{1}{x} = h + \frac{x-x-h}{x(x+h)}$$

$$\frac{f(x+h) - f(x)}{h} = 1 + \frac{-1}{x(x+h)} \rightarrow f'(x) = \lim_{h \rightarrow 0} \left[ 1 - \frac{1}{x(x+h)} \right] = 1 - \frac{1}{x^2}$$

$$b) f(x) = \sqrt{x^2 + 1} \rightarrow f'(x) = \lim_{h \rightarrow 0} \frac{f(x+h) - f(x)}{h}$$

$$f(x+h) = \sqrt{(x+h)^2 + 1} \rightarrow f(x+h) - f(x) = \sqrt{(x+h)^2 + 1} - \sqrt{x^2 + 1}$$

$$f'(x) = \lim_{h \rightarrow 0} \frac{\sqrt{(x+h)^2 + 1} - \sqrt{x^2 + 1}}{h} = \lim_{h \rightarrow 0} \frac{(\sqrt{(x+h)^2 + 1})^2 - (\sqrt{x^2 + 1})^2}{h(\sqrt{(x+h)^2 + 1} + \sqrt{x^2 + 1})} =$$

$$= \lim_{h \rightarrow 0} \frac{\cancel{x^2} + 2xh + h^2 + \cancel{1} - \cancel{x^2} - \cancel{1}}{h(\sqrt{(x+h)^2 + 1} + \sqrt{x^2 + 1})} =$$

$$= \lim_{h \rightarrow 0} \frac{\cancel{h}(2x+h)}{\cancel{h}(\sqrt{(x+h)^2 + 1} + \sqrt{x^2 + 1})} = \frac{2x}{2\sqrt{x^2 + 1}} = \frac{x}{\sqrt{x^2 + 1}}$$

## PARA RESOLVER

### 33 Estudia la derivabilidad de las siguientes funciones:

a)  $y = |x - 2|$

b)  $y = |x^2 + 6x + 8|$

c)  $y = x + |x - 3|$

d)  $y = x^2 + |x|$

• **Mira el ejercicio resuelto 3.**

a) Definimos la función por intervalos:

$$f(x) = \begin{cases} -x + 2 & \text{si } x < 2 \\ x - 2 & \text{si } x \geq 2 \end{cases}$$

Derivamos:

$$f'(x) = \begin{cases} -1 & \text{si } x < 2 \\ 1 & \text{si } x > 2 \end{cases}$$

$$\left. \begin{array}{l} f'(2^-) = -1 \\ f'(2^+) = 1 \end{array} \right\} f'(2^-) \neq f'(2^+) \rightarrow \text{No existe } f'(2)$$

La función es derivable en  $\mathbb{R} - \{2\}$ .

b) Definimos la función por intervalos. Para ello, calculamos los puntos en los que  $y = 0$ :

$$x^2 + 6x + 8 = 0 \rightarrow x = \frac{-6 \pm \sqrt{36 - 32}}{2} = \frac{-6 \pm 2}{2} \begin{cases} x = -4 \\ x = -2 \end{cases}$$

$$f(x) = \begin{cases} x^2 + 6x + 8 & \text{si } x < -4 \\ -x^2 - 6x - 8 & \text{si } -4 \leq x \leq -2 \\ x^2 + 6x + 8 & \text{si } x > -2 \end{cases}$$

Derivamos:

$$f'(x) = \begin{cases} 2x + 6 & \text{si } x < -4 \\ -2x - 6 & \text{si } -4 < x < -2 \\ 2x + 6 & \text{si } x > -2 \end{cases}$$

$$\left. \begin{aligned} f'(-4^-) &= 2(-4) + 6 = -2 \\ f'(-4^+) &= -2(-4) - 6 = 2 \end{aligned} \right\} f'(-4^-) \neq f'(-4^+) \rightarrow \text{No existe } f'(-4)$$

$$\left. \begin{aligned} f'(-2^-) &= -2(-2) - 6 = -2 \\ f'(-2^+) &= 2(-2) + 6 = 2 \end{aligned} \right\} f'(-2^-) \neq f'(-2^+) \rightarrow \text{No existe } f'(-2)$$

La función es derivable en  $\mathbb{R} - \{-4, -2\}$ .

c) Analizamos el signo de  $x - 3$  para definir la función por intervalos:

$$\begin{array}{c} \text{-----} \frac{-x+3}{\text{-----}} \frac{x-3}{\text{-----}} \\ | \\ \text{-----} \\ x \qquad 3 \qquad x \end{array} \quad \begin{aligned} x + (-x + 3) &= 3 \\ x + x - 3 &= 2x - 3 \end{aligned}$$

Así:

$$f(x) = \begin{cases} 3 & \text{si } x < 3 \\ 2x - 3 & \text{si } x \geq 3 \end{cases}$$

Derivamos:

$$f'(x) = \begin{cases} 0 & \text{si } x < 3 \\ 2 & \text{si } x > 3 \end{cases}$$

$$\left. \begin{aligned} f'(3^-) &= 0 \\ f'(3^+) &= 2 \end{aligned} \right\} f'(3^-) \neq f'(3^+) \rightarrow \text{No existe } f'(3)$$

La función es derivable en  $\mathbb{R} - \{3\}$ .

d) Definimos la función por intervalos. Recordamos que  $|x| = \begin{cases} -x & \text{si } x < 0 \\ x & \text{si } x \geq 0 \end{cases}$ .

Así:

$$f(x) = \begin{cases} x^2 - x & \text{si } x < 0 \\ x^2 + x & \text{si } x \geq 0 \end{cases}$$

Derivamos:

$$f'(x) = \begin{cases} 2x - 1 & \text{si } x < 0 \\ 2x + 1 & \text{si } x > 0 \end{cases}$$

$$\left. \begin{array}{l} f'(0^-) = 2 \cdot 0 - 1 = -1 \\ f'(0^+) = 2 \cdot 0 + 1 = 1 \end{array} \right\} f'(0^-) \neq f'(0^+) \rightarrow \text{No existe } f'(0).$$

La función es derivable en  $\mathbb{R} - \{0\}$ .

**34** Calcula los puntos de derivada nula de las siguientes funciones:

a)  $y = \frac{x}{(x+3)^2}$

b)  $y = \frac{16}{x^2(x-4)}$

c)  $y = \frac{x^2 - x + 1}{x^2 + x + 1}$

d)  $y = e^x(x-1)$

e)  $y = x^2 e^x$

f)  $y = \text{sen } x + \text{cos } x$

a)  $y' = \frac{(x+3)^2 - 2(x+3)x}{(x+3)^4} = \frac{(x+3) - 2x}{(x+3)^3} = \frac{3-x}{(x+3)^3}$

$$y' = 0 \rightarrow 3 - x = 0 \rightarrow x = 3 \rightarrow y = \frac{1}{12}$$

Se anula en el punto  $\left(3, \frac{1}{12}\right)$ .

b)  $y = \frac{16}{x^3 - 4x^2} \rightarrow y' = \frac{-16(3x^2 - 8x)}{(x^3 - 4x^2)^2}$

$$y' = 0 \rightarrow 3x^2 - 8x = 0 \rightarrow x(3x - 8) = 0 \begin{cases} x = 0 \text{ (no vale)} \\ x = \frac{8}{3} \rightarrow y = \frac{-27}{16} \end{cases}$$

$x = 0$  no está en el dominio.

La derivada se anula en el punto  $\left(\frac{8}{3}, \frac{-27}{16}\right)$ .

c)  $y' = \frac{(2x-1)(x^2+x+1) - (x^2-x+1)(2x+1)}{(x^2+x+1)^2} =$

$$= \frac{\cancel{2x^3} + \cancel{2x^2} + \cancel{2x} - \cancel{x^2} - \cancel{x} - 1 - \cancel{2x^3} - \cancel{x^2} + \cancel{2x^2} + \cancel{x} - \cancel{2x} - 1}{(x^2+x+1)^2} = \frac{2x^2 - 2}{(x^2+x+1)^2}$$

$$y' = 0 \rightarrow 2x^2 - 2 = 0 \rightarrow x^2 = 1 \begin{cases} x = 1 \rightarrow y = \frac{1}{3} \\ x = -1 \rightarrow y = 3 \end{cases}$$

Se anula en los puntos  $(-1, 3)$  y  $\left(1, \frac{1}{3}\right)$ .

$$d) y' = e^x(x-1) + e^x = e^x(x-1+1) = xe^x$$

$$y' = 0 \rightarrow x = 0 \rightarrow y = -1$$

Se anula en el punto  $(0, -1)$ .

$$e) y' = 2x e^x + x^2 e^x = e^x(2x + x^2)$$

$$y' = 0 \rightarrow 2x + x^2 = 0 \rightarrow x(2+x) = 0 \begin{cases} x = 0 \rightarrow y = 0 \\ x = -2 \rightarrow y = 4e^{-2} \end{cases}$$

Se anula en los puntos  $(0, 0)$  y  $(-2, 4e^{-2})$ .

$$f) y' = \cos x - \sin x$$

$$y' = 0 \rightarrow \cos x = \sin x \rightarrow \operatorname{tg} x = 1 \begin{cases} x = \frac{\pi}{4} + 2\pi k \rightarrow y = \sqrt{2} \\ x = \frac{5\pi}{4} + 2\pi k \rightarrow y = -\sqrt{2} \end{cases}$$

Se anula en los puntos  $\left(\frac{\pi}{4} + 2\pi k, \sqrt{2}\right), \left(\frac{5\pi}{4} + 2\pi k, -\sqrt{2}\right)$ , con  $k \in \mathbb{Z}$ .

**s35** a) Calcula  $m$  y  $n$  para que  $f$  sea derivable en todo  $\mathbb{R}$ .

$$f(x) = \begin{cases} x^2 - 5x + m & \text{si } x \leq 1 \\ -x^2 + nx & \text{si } x > 1 \end{cases}$$

b) ¿En qué puntos es  $f'(x) = 0$ ?

a) Para que sea derivable, en primer lugar ha de ser continua.

- Si  $x \neq 1$ , la función es continua, pues está formada por dos polinomios.
- En  $x = 1$ :

$$\left. \begin{aligned} \lim_{x \rightarrow 1^-} f(x) &= \lim_{x \rightarrow 1} (x^2 - 5x + m) = -4 + m \\ \lim_{x \rightarrow 1^+} f(x) &= \lim_{x \rightarrow 1} (-x^2 + nx) = -1 + n \\ f(1) &= -4 + m \end{aligned} \right\}$$

Para que sea continua en  $x = 1$ , ha de ser:

$$-4 + m = -1 + n; \text{ es decir: } m = n + 3.$$

**Derivabilidad:**

- Si  $x \neq 1$ , la función es derivable. Además:

$$f'(x) = \begin{cases} 2x - 5 & \text{si } x < 1 \\ -2x + n & \text{si } x > 1 \end{cases}$$

- **En  $x = 1$ :**

$$\left. \begin{array}{l} f'(1^-) = -3 \\ f'(1^+) = -2 + n \end{array} \right\}$$

Para que sea derivable en  $x = 1$ , ha de ser  $-3 = -2 + n$ , es decir,  $n = -1$ .

Por tanto, la función será derivable en todo  $\mathbb{R}$  si  $m = 2$  y  $n = -1$ . En este caso, la derivada sería:

$$f'(x) = \begin{cases} 2x - 5 & \text{si } x < 1 \\ -2x - 1 & \text{si } x \geq 1 \end{cases}$$

b)  $f'(x) = 2x - 5$  si  $x < 1$

$$2x - 5 = 0 \rightarrow x = \frac{5}{2}; \text{ pero } \frac{5}{2} > 1$$

$$f'(x) = -2x - 1 \text{ si } x \geq 1$$

$$-2x - 1 = 0 \rightarrow x = -\frac{1}{2}; \text{ pero } -\frac{1}{2} < 1$$

Por tanto,  $f'(x)$  no se anula en ningún punto.

- s36** Calcula  $a$  y  $b$  para que la siguiente función sea derivable en todo  $\mathbb{R}$ :

$$f(x) = \begin{cases} ax^2 + 3x & \text{si } x \leq 2 \\ x^2 - bx - 4 & \text{si } x > 2 \end{cases}$$

Para que sea derivable, en primer lugar, ha de ser continua.

- **Si  $x \neq 2$**   $\rightarrow$  la función es continua, pues está formada por dos polinomios.
- **En  $x = 2$**  debe cumplirse que  $\lim_{x \rightarrow 2} f(x) = f(2)$ :

$$\left. \begin{array}{l} \lim_{x \rightarrow 2^-} f(x) = \lim_{x \rightarrow 2} (ax^2 + 3x) = 4a + 6 \\ \lim_{x \rightarrow 2^+} f(x) = \lim_{x \rightarrow 2} (x^2 - bx - 4) = -2b \\ f(2) = 4a + 6 \end{array} \right\}$$

Para que sea continua, ha de ser  $4a + 6 = -2b$ ; es decir,  $2a + 3 = -b$  o bien  $b = -2a - 3$ .

**Derivabilidad:**

- **Si  $x \neq 2$**   $\rightarrow$  la función es derivable. Además:

$$f'(x) = \begin{cases} 2ax + 3 & \text{si } x < 2 \\ 2x - b & \text{si } x > 2 \end{cases}$$

- En  $x = 2$  debe cumplirse que  $f'(2^-) = f'(2^+)$ :

$$\left. \begin{array}{l} f'(2^-) = 4a + 3 \\ f'(2^+) = 4 - b \end{array} \right\}$$

Para que sea derivable, ha de ser  $4a + 3 = 4 - b$ ; es decir,  $b = -4a + 1$ .

Teniendo en cuenta las dos condiciones obtenidas:

$$\left. \begin{array}{l} b = -2a - 3 \\ b = -4a + 1 \end{array} \right\} \begin{array}{l} -2a - 3 = -4a + 1 \rightarrow 2a = 4 \rightarrow a = 2 \\ b = -7 \end{array}$$

Por tanto, para que  $f(x)$  sea derivable en todo  $\mathbb{R}$ , ha de ser  $a = 2$  y  $b = -7$ .

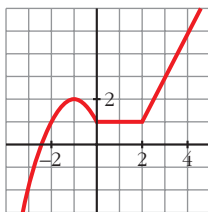
**37**

Esta es la gráfica de una función  $y = f(x)$ . Calcula, observándola:

$$f'(-1), f'(1) \text{ y } f'(3)$$

¿En qué puntos no es derivable?

- En  $x = -1$ , la recta tangente a  $f$  es horizontal; su pendiente es 0. Por tanto,  $f'(-1) = 0$ .
- En  $x = 1$ ,  $f$  es una función constante. Luego  $f'(1) = 0$ .
- En  $x = 3$ ,  $f$  es una recta que pasa por los puntos  $(2, 1)$  y  $(4, 5)$ .

Calculamos su pendiente:

$$m = \frac{5 - 1}{4 - 2} = 2. \text{ Por tanto, } f'(3) = 2.$$

- No es derivable en  $x = 0$  ni en  $x = 2$ , porque en ellos observamos que  $f'(0^-) \neq f'(0^+)$  y  $f'(2^-) \neq f'(2^+)$ .

**s38** Observa las gráficas de las siguientes funciones e indica en qué puntos no son derivables. ¿Alguna de ellas es derivable en todo  $\mathbb{R}$ ?

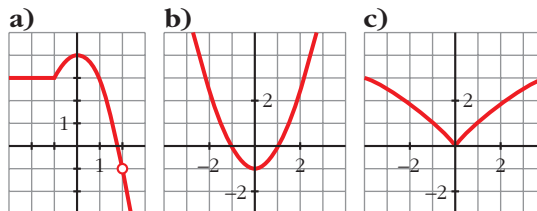

- a) No es derivable en  $x = -1$  porque  $f'(-1^-) \neq f'(-1^+)$  (tiene un punto "anguloso") ni en  $x = 2$  (no está definida la función).
- b) Es derivable en todo  $\mathbb{R}$ .
- c) No es derivable en  $x = 0$  porque  $f'(0^-) \neq f'(0^+)$  (tiene un punto "anguloso").

## Página 277

**s39** Calcula  $a$  y  $b$  para que  $f$  sea continua y derivable.

$$f(x) = \begin{cases} x^3 - x & \text{si } x \leq 0 \\ ax + b & \text{si } x > 0 \end{cases}$$

**Continuidad:**

• **En  $x \neq 0$**   $\rightarrow$  La función es continua, pues está formada por dos polinomios.

• **En  $x = 0$ :**

$$\left. \begin{array}{l} \lim_{x \rightarrow 0^-} f(x) = \lim_{x \rightarrow 0^-} (x^3 - x) = 0 \\ \lim_{x \rightarrow 0^+} f(x) = \lim_{x \rightarrow 0^+} (ax + b) = b \\ f(0) = 0 \end{array} \right\} \text{Para que sea continua ha de ser } b = 0.$$

**Derivabilidad:**

• **Si  $x \neq 0$**   $\rightarrow$  La función es derivable. Además:

$$f'(x) = \begin{cases} 3x^2 - 1 & \text{si } x < 0 \\ a & \text{si } x > 0 \end{cases}$$

• **En  $x = 0$ :**

$$\left. \begin{array}{l} f'(0^-) = -1 \\ f'(0^+) = a \end{array} \right\} \text{Para que sea derivable, ha de ser } a = -1.$$

Por tanto,  $f(x)$  será continua y derivable si  $a = -1$  y  $b = 0$ .

**40** Halla el valor de la derivada de la función  $\cos(x + y) + \sen(x - y) = 0$  en el punto  $\left(\frac{\pi}{4}, \frac{\pi}{4}\right)$ .

Derivamos:

$$-\sen(x + y) \cdot (1 + y') + \cos(x - y) \cdot (1 - y') = 0$$

$$-\sen(x + y) - y' \sen(x + y) + \cos(x - y) - y' \cos(x - y) = 0$$

$$-\sen(x + y) + \cos(x - y) = y' (\sen(x + y) + \cos(x - y))$$

$$y' = \frac{-\sen(x + y) + \cos(x - y)}{\sen(x + y) + \cos(x - y)}$$

Calculamos la derivada en el punto  $\left(\frac{\pi}{4}, \frac{\pi}{4}\right)$ :

$$y' \left(\frac{\pi}{4}, \frac{\pi}{4}\right) = \frac{-1 + 1}{1 + 1} = \frac{0}{2} = 0$$



**s41** Calcula la derivada de orden  $n$  de la función  $f(x) = e^{2x}$ .

$$f'(x) = 2e^{2x}$$

$$f''(x) = 4e^{2x} = 2^2 e^{2x}$$

$$f'''(x) = 8e^{2x} = 2^3 e^{2x}$$

...

$$f^n(x) = 2^n e^{2x}$$

Lo demostramos por inducción:

Para  $n = 1$ ,  $n = 2$  y  $n = 3$ , vemos que se cumple.

Supongamos que es cierto para  $n - 1$ ; es decir, que  $f^{n-1}(x) = 2^{n-1} e^{2x}$ ; entonces, derivando, tenemos que:  $f^n(x) = 2 \cdot 2^{n-1} e^{2x} = 2^n e^{2x}$ . Por tanto, la expresión obtenida es cierta para todo  $n$ .

**s42** Estas gráficas representan las funciones derivadas de las funciones  $f$ ,  $g$ ,  $b$  y  $j$ :

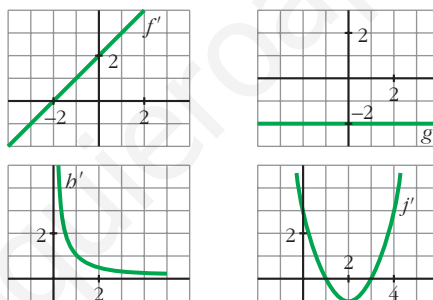

- a) ¿Cuáles de estas funciones tienen puntos de tangente horizontal?
- b) ¿Cuál de estas gráficas es la función derivada de una función polinómica de primer grado?
- c) ¿Cuál de ellas corresponde a una función polinómica de segundo grado?

a) Los puntos de tangente horizontal son los puntos en los que se anula la derivada.

$f$  tiene un punto de tangente horizontal en  $x = -2$ , pues  $f'(-2) = 0$ .

$j$  tiene dos puntos de tangente horizontal en  $x = 1$  y en  $x = 3$ , pues  $j'(1) = j'(3) = 0$ .

$g$  y  $b$  no tienen ningún punto de tangente horizontal.

b) La derivada de una función polinómica de primer grado es una función constante. Por tanto, es  $g'$ .

c) La derivada de una función polinómica de segunda grado es una función polinómica de primer grado. Por tanto, es  $f'$ .

- 43** ¿Cuál de los siguientes apartados representa la gráfica de una función  $f$  y la de su derivada  $f'$ ? Justifica tu respuesta.

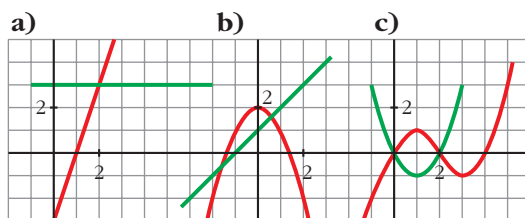

- a) La función en rojo es una recta que tiene pendiente 3. Por tanto, su derivada es  $y = 3$  (la recta verde). Luego, estas gráficas sí representan a una función y su derivada.
- b) La función en rojo es un polinomio de 2.º grado, una parábola. Su derivada es una recta. En  $x = 0$ , la función tiene un máximo; la derivada se anula. Para que la recta fuera la derivada, tendría que pasar por  $(0, 0)$ .  
No representan, por tanto, a una función y su derivada.
- c) La función tiene que ser un polinomio de 3.º grado porque tiene dos extremos relativos. Su derivada será un polinomio de 2.º grado, una parábola. En  $x = 1$ , la función tiene un máximo; la derivada se anula,  $f'(1) = 0$ , y tendría que pasar por  $(1, 0)$ . Estas tampoco representan a una función y su derivada.

Por tanto, solo la primera es válida.

- 44** a) Representa la función siguiente:

$$f(x) = |x + 1| + |x - 3|$$

Observando la gráfica, di en qué puntos no es derivable.

- b) Representa  $f'(x)$ .

$$a) f(x) = \begin{cases} -x - 1 - x + 3 & \text{si } x < -1 \\ x + 1 - x + 3 & \text{si } -1 \leq x \leq 3 \\ x + 1 + x - 3 & \text{si } x > 3 \end{cases} = \begin{cases} -2x + 2 & \text{si } x < -1 \\ 4 & \text{si } -1 \leq x \leq 3 \\ 2x - 2 & \text{si } x > 3 \end{cases}$$

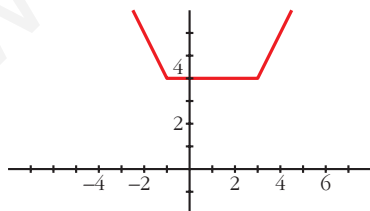

No es derivable en  $x = -1$  ni en  $x = 3$ . (Son puntos "angulosos").

$$b) f'(x) = \begin{cases} -2 & \text{si } x < -1 \\ 0 & \text{si } -1 < x < 3 \\ 2 & \text{si } x > 3 \end{cases}$$

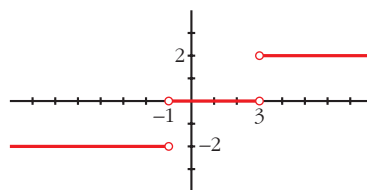

**s45** Halla los puntos de derivada nula de la función siguiente:

$$f(x) = (3x - 2x^2) e^x$$

$$f'(x) = (3 - 4x)e^x + (3x - 2x^2)e^x = (3 - 4x + 3x - 2x^2)e^x = (-2x^2 - x + 3)e^x$$

$$f'(x) = 0 \rightarrow -2x^2 - x + 3 = 0 \rightarrow x = \frac{1 \pm \sqrt{1 + 24}}{-4} = \frac{1 \pm 5}{-4} \begin{cases} x = \frac{-3}{2} \\ x = 1 \end{cases}$$

**46** Dada la función  $f(x) = e^x + \ln(1-x)$ , comprueba que  $f'(0) = 0$  y  $f''(0) = 0$ . ¿Será también  $f'''(0) = 0$ ?

$$f'(x) = e^x - \frac{1}{1-x} \rightarrow f'(0) = 1 - 1 = 0$$

$$f''(x) = e^x - \frac{1}{(1-x)^2} \rightarrow f''(0) = 1 - 1 = 0$$

$$f'''(x) = e^x - \frac{2}{(1-x)^3} \rightarrow f'''(0) = 1 - 2 = -1 \neq 0$$

**47** Estudia la continuidad y la derivabilidad de esta función:

$$f(x) = \begin{cases} -1 & \text{si } x = 0 \\ \frac{2x(x-3)}{x^2-9} & \text{si } x \neq 0, x \neq 3 \\ 1 & \text{si } x = 3 \end{cases}$$

$$f(x) = \left\{ \begin{array}{ll} -1 & \text{si } x = 0 \\ \frac{2x(x-3)}{(x-3)(x+3)} & \text{si } x \neq 0, x \neq 3 \\ 1 & \text{si } x = 3 \end{array} \right\} = \left\{ \begin{array}{ll} -1 & \text{si } x = 0 \\ \frac{2x}{x+3} & \text{si } x \neq 0, x \neq 3 \\ 1 & \text{si } x = 3 \end{array} \right.$$

El dominio de la función es  $\mathbb{R} - \{-3\}$ . Por tanto, en  $x = -3$  no es continua (ni derivable), pues no está definida.

**Continuidad:**

- **En  $x \neq 0$ ,  $x \neq 3$  y  $x \neq -3$ :** Es continua, pues las funciones que la forman son continuas en este caso.
- **En  $x = 0$**  debe ser  $\lim_{x \rightarrow 0} f(x) = f(0)$ :

$$\left. \begin{array}{l} \lim_{x \rightarrow 0} f(x) = \lim_{x \rightarrow 0} \frac{2x}{x+3} = 0 \\ f(0) = -1 \end{array} \right\} \text{ No es continua en } x = 0 \text{ (tiene una discontinuidad evitable).}$$

- **En  $x = 3$ :**

$$\left. \begin{array}{l} \lim_{x \rightarrow 3} f(x) = \lim_{x \rightarrow 3} \frac{2x}{x+3} = 1 \\ f(3) = 1 \end{array} \right\} \begin{array}{l} \lim_{x \rightarrow 3} f(x) = f(3). \\ \text{La función es continua en } x = 3. \end{array}$$

- **En  $x = -3$ :** No es continua, pues no está definida.  
Por tanto,  $f(x)$  es continua en  $\mathbb{R} - \{-3, 0\}$ .

#### Derivabilidad:

- **Si  $x \neq 0$ ,  $x \neq 3$  y  $x \neq -3$ :** Es derivable. Además:  $f'(x) = \frac{6}{(x+3)^2}$
- **En  $x = 0$  y en  $x = -3$ :** No es derivable, pues no es continua.
- **En  $x = 3$ :** Sí es derivable, pues  $f'(3^-) = f'(3^+) = f'(3) = \frac{1}{6}$ .

Por tanto,  $f(x)$  es derivable en  $\mathbb{R} - \{-3, 0\}$ . Además:

$$f'(x) = \frac{6}{(x+3)^2} \quad \text{si } x \neq 0 \text{ y } x \neq -3$$

- s48** Determina, si es posible, el valor del parámetro  $a$  para que la función  $f$  sea derivable en todo su dominio de definición:

$$f(x) = \begin{cases} x \ln x & \text{si } 0 < x \leq 1 \\ a(1 - e^{1-x}) & \text{si } 1 < x \end{cases}$$

Para que  $f(x)$  sea derivable, en primer lugar, ha de ser continua.

- **Si  $x > 0$ ,  $x \neq 1$ :** La función es continua, pues está formada por funciones continuas.
- **En  $x = 1$ :**

$$\left. \begin{array}{l} \lim_{x \rightarrow 1^-} f(x) = \lim_{x \rightarrow 1} (x \ln x) = 0 \\ \lim_{x \rightarrow 1^+} f(x) = \lim_{x \rightarrow 1} [a(1 - e^{1-x})] = 0 \\ f(1) = 0 \end{array} \right\} f(x) \text{ es continua en } x = 1.$$

#### Derivabilidad

- **Si  $x > 0$ ,  $x \neq 1$ :** es derivable. Además:

$$f'(x) = \begin{cases} \ln x + 1 & \text{si } 0 < x < 1 \\ ae^{1-x} & \text{si } x > 1 \end{cases}$$

- **En  $x = 1$ :**

$$\left. \begin{array}{l} f'(1^-) = 1 \\ f'(1^+) = a \end{array} \right\} f(x) \text{ es derivable en } x = 1 \text{ si } a = 1.$$

Luego, para que  $f$  sea derivable en todo su dominio de definición, ha de ser  $a = 1$ .

**s49** Estudia la derivabilidad en  $x = 0$  de la siguiente función:

$$f(x) = \begin{cases} 1 + \sqrt[3]{x^2} & x \leq 0 \\ 1 - \sqrt[3]{x^2} & x > 0 \end{cases}$$

Como  $\lim_{x \rightarrow 0^-} f(x) = \lim_{x \rightarrow 0^+} f(x) = f(0) = 1$ , la función es continua en  $x = 0$ .

Veamos si es derivable:

- Si  $x \neq 0$ , tenemos que:

$$f'(x) = \begin{cases} \frac{2}{3\sqrt[3]{x}} & \text{si } x < 0 \\ \frac{-2}{3\sqrt[3]{x}} & \text{si } x > 0 \end{cases}$$

No existen las derivadas laterales en  $x = 0$ . Por tanto,  $f(x)$  no es derivable en  $x = 0$ .

**s50** Estudia la continuidad y la derivabilidad de las siguientes funciones:

a)  $f(x) = \frac{1}{1 + |x|}$

b)  $f(x) = \frac{|x|}{x^2 - 1}$

a) Definimos la función por intervalos:

$$f(x) = \begin{cases} \frac{1}{1 - x} & \text{si } x < 0 \\ \frac{1}{1 + x} & \text{si } x \geq 0 \end{cases}$$

**Continuidad:**

- Si  $x \neq 0$ :

Es continua, pues está formada por dos funciones continuas en los intervalos en los que están definidas.

- Si  $x = 0$ :

$$\left. \begin{array}{l} \lim_{x \rightarrow 0^-} f(x) = \lim_{x \rightarrow 0} \frac{1}{1 - x} = 1 \\ \lim_{x \rightarrow 0^+} f(x) = \lim_{x \rightarrow 0} \frac{1}{1 - x} = 1 \\ f(0) = 1 \end{array} \right\} \lim_{x \rightarrow 0} f(x) = f(0). \text{ Es continua en } x = 0.$$

Por tanto, es una función continua en  $\mathbb{R}$ .

### Derivabilidad:

- **Si  $x \neq 0$ :** Es derivable. Además:

$$f'(x) = \begin{cases} \frac{1}{(1-x)^2} & \text{si } x < 0 \\ \frac{-1}{(1+x)^2} & \text{si } x > 0 \end{cases}$$

- **En  $x = 0$ :**

$$f'(0^-) = 1 \neq f'(0^+) = -1$$

No es derivable en  $x = 0$ .

Por tanto, es derivable en  $\mathbb{R} - \{0\}$ .

b) Definimos la función por intervalos:

$$f(x) = \begin{cases} \frac{-x}{x^2-1} & \text{si } x < 0 \\ \frac{x}{x^2-1} & \text{si } x \geq 0 \end{cases}$$

El dominio de la función es  $\mathbb{R} - \{-1, 1\}$ . Por tanto, en  $x = -1$  y en  $x = 1$  la función no es continua (ni derivable).

### Continuidad:

- **Si  $x \neq 0$ ,  $x \neq -1$ ,  $x \neq 1$ :**

La función es continua, pues está formada por funciones continuas (en estos puntos).

- **En  $x = -1$  y en  $x = 1$ :**

No es continua, pues no está definida en estos puntos.

- **En  $x = 0$ :**

$$\left. \begin{array}{l} \lim_{x \rightarrow 0^-} f(x) = \lim_{x \rightarrow 0} \frac{-x}{x^2-1} = 0 \\ \lim_{x \rightarrow 0^+} f(x) = \lim_{x \rightarrow 0} \frac{-x}{x^2-1} = 0 \\ f(0) = 0 \end{array} \right\} \begin{array}{l} \lim_{x \rightarrow 0} f(x) = f(0). \\ \text{La función es continua en } x = 0. \end{array}$$

Por tanto, es una función continua en  $\mathbb{R} - \{-1, 1\}$ .

### Derivabilidad:

- **Si  $x \neq 0$ ,  $x \neq -1$ ,  $x \neq 1$ :** Es derivable. Además:

$$f'(x) = \begin{cases} \frac{x^2+1}{(x^2-1)^2} & \text{si } x < 0 \\ \frac{-x^2-1}{(x^2-1)^2} & \text{si } x > 0 \end{cases}$$

- **En  $x = -1$  y en  $x = 1$ :** No es derivable, pues no está definida la función.
- **En  $x = 0$ :**  $f'(0^-) = 1 \neq f'(0^+) = -1$ . No es derivable en  $x = 0$ .

Por tanto, es derivable en  $\mathbb{R} - \{-1, 0, 1\}$ .

**51 Prueba la igualdad siguiente:**  $D\left[\operatorname{arc\,tg} \frac{e^x - e^{-x}}{2}\right] = \frac{2}{e^x + e^{-x}}$

$$\begin{aligned} D\left[\operatorname{arc\,tg} \frac{e^x - e^{-x}}{2}\right] &= \frac{1}{1 + \left(\frac{e^x - e^{-x}}{2}\right)^2} \cdot \frac{e^x + e^{-x}}{2} = \frac{e^x + e^{-x}}{\left(1 + \frac{e^{2x} - e^{-2x} - 2}{4}\right) \cdot 2} = \\ &= \frac{(e^x + e^{-x}) \cdot 4}{(e^{2x} + e^{-2x} + 2) \cdot 2} = \frac{(e^x + e^{-x}) \cdot 2}{(e^x + e^{-x})^2} = \frac{2}{e^x + e^{-x}} \end{aligned}$$

**52 Demuestra que la derivada de la función  $y = \operatorname{arc\,tg} \sqrt{\frac{1 - \cos x}{1 + \cos x}}$  con  $0 \leq x \leq \pi$  es una constante.**

• Recuerda la fórmula de  $\operatorname{tg} \frac{x}{2}$ .

$$\text{Si } 0 \leq x \leq \pi \rightarrow 0 \leq \frac{x}{2} \leq \frac{\pi}{2} \rightarrow \operatorname{tg} \frac{x}{2} = \sqrt{\frac{1 - \cos x}{1 + \cos x}}$$

$$\text{Así: } y = \operatorname{arc\,tg} \sqrt{\frac{1 - \cos x}{1 + \cos x}} = \operatorname{arc\,tg} \left(\operatorname{tg} \frac{x}{2}\right) = \frac{x}{2}$$

$$\text{Por tanto: } y' = \frac{1}{2}$$

**53 Si  $f(x) = x^2|x|$ , halla  $f'$ ,  $f''$  y  $f'''$ .**

$$f(x) = \begin{cases} -x^3 & \text{si } x < 0 \\ x^3 & \text{si } x \geq 0 \end{cases}$$

Derivando:

$$f'(x) = \begin{cases} -3x^2 & \text{si } x < 0 \\ 3x^2 & \text{si } x \geq 0 \end{cases}$$

(En  $x = 0$ , tenemos que  $f'(0^-) = f'(0^+) = f'(0) = 0$ ).

$$f''(x) = \begin{cases} -6x & \text{si } x < 0 \\ 6x & \text{si } x \geq 0 \end{cases}$$

(En  $x = 0$ , tenemos que  $f''(0^-) = f''(0^+) = f''(0) = 0$ ).

$$f'''(x) = \begin{cases} -6 & \text{si } x < 0 \\ 6 & \text{si } x > 0 \end{cases}$$

(En  $x = 0$  no existe  $f'''$ , puesto que  $f'''(0^-) = -6 \neq f'''(0^+) = 6$ ).

**54** Halla los puntos de derivada nula de la función  $y = \cos 2x - 2 \cos x$ .

$$y' = -\operatorname{sen} 2x \cdot 2 - 2 \cdot (-\operatorname{sen} x) = -2\operatorname{sen} 2x + 2 \operatorname{sen} x =$$

$$= -2 \cdot 2\operatorname{sen} x \cdot \cos x + 2\operatorname{sen} x = 2\operatorname{sen} x (-2\cos x + 1)$$

$$y' = 0 \rightarrow 2\operatorname{sen} x (-2\cos x + 1) = 0$$

$$\left\{ \begin{array}{l} \operatorname{sen} x = 0 \rightarrow x = 0 + k \cdot \pi \\ -2\cos x + 1 = 0 \rightarrow \cos x = \frac{1}{2} \end{array} \right. \left\{ \begin{array}{l} x = \frac{\pi}{3} + 2\pi k ; \text{ con } k \in \mathbb{Z} \\ x = \frac{5\pi}{3} + 2\pi k \end{array} \right.$$

## Página 278

### CUESTIONES TEÓRICAS

**55** Sabes que  $\lim_{h \rightarrow 0} \frac{f(x_0 + h) - f(x_0)}{h} = f'(x_0)$ .

A partir de esta expresión, justifica la validez de esta otra:

$$\lim_{x \rightarrow x_0} \frac{f(x) - f(x_0)}{x - x_0} = f'(x_0)$$

Llamando  $h = x - x_0$ , tenemos que:

- Si  $h \rightarrow 0$ , entonces  $x \rightarrow x_0$ .
- Además,  $x_0 + h = x$

$$\text{Por tanto: } f'(x_0) = \lim_{h \rightarrow 0} \frac{f(x_0 + h) - f(x_0)}{h} = \lim_{x \rightarrow x_0} \frac{f(x) - f(x_0)}{x - x_0}$$

**56** Relaciona los siguientes límites con la derivada de las funciones que aparecen en ellos:

a)  $\lim_{x \rightarrow a} \frac{g(x) - g(a)}{x - a}$       b)  $\lim_{h \rightarrow 0} \frac{f(h) - f(0)}{h}$       c)  $\lim_{x \rightarrow 0} \frac{\phi(2 + x) - \phi(2)}{x}$

a)  $\lim_{x \rightarrow a} \frac{g(x) - g(a)}{x - a} = g'(a)$

b)  $\lim_{h \rightarrow 0} \frac{f(h) - f(0)}{h} = f'(0)$

c)  $\lim_{x \rightarrow 0} \frac{\phi(2 + x) - \phi(2)}{x} = \phi'(2)$



**57** Una función polinómica de tercer grado, ¿cuántos puntos de derivada nula puede tener?

¿Es posible que no tenga ninguno? ¿Es posible que solo tenga uno?

La derivada de una función polinómica de tercer grado es una función polinómica de segundo grado.

Por tanto, puede haber dos puntos, un punto, o ningún punto con derivada nula.

**Por ejemplo:**

$$f(x) = x^3 - 3x \rightarrow f'(x) = 3x^2 - 3 = 0 \left\{ \begin{array}{l} x = 1 \\ x = -1 \end{array} \right\} \text{ Dos puntos}$$

$$f(x) = x^3 \rightarrow f'(x) = 3x^2 = 0 \rightarrow x = 0 \rightarrow \text{Un punto}$$

$$f(x) = x^3 + 3x \rightarrow f'(x) = 3x^2 + 3 \neq 0 \text{ para todo } x \rightarrow \text{Ninguno}$$

**58** Justifica que una función polinómica de segundo grado tiene siempre un punto de tangente horizontal.

Su derivada es una función polinómica de primer grado, que se anula siempre en un punto.

**59** ¿Puede haber dos funciones que tengan la misma derivada?

Pon ejemplos de funciones cuya derivada sea  $f'(x) = 2x$ .

Sí. Por ejemplo, si  $f'(x) = 2x$ , podemos considerar:  $f(x) = x^2 + k$ , siendo  $k$  una constante cualquiera.

**60** Demuestra que todas las derivadas de orden par de la función  $f(x) = \text{sen } 2x$  se anulan en el origen de coordenadas.

$$f^I(x) = 2\cos 2x$$

$$f^{II}(x) = -4\text{sen } 2x = -2^2 \cdot \text{sen } 2x$$

$$f^{III}(x) = -8\cos 2x = -2^3 \cdot \cos 2x$$

$$f^{IV}(x) = 16\text{sen } 2x = 2^4 \cdot \text{sen } 2x$$

...

En general, las derivadas de orden par son de la forma:  $f^{(n)}(x) = k \cdot \text{sen } 2x$ , donde  $k$  es constante.

Por tanto, se anulan todas en  $x = 0$ , puesto que  $\text{sen } 0 = 0$ . Como  $f(0) = 0$ , tenemos que todas las derivadas de orden par de  $f(x)$  se anulan en el origen de coordenadas.

**61** La función  $y = \sqrt{x^2 - 4x}$ , ¿tiene algún punto de derivada nula?

¿Y la función  $y = \sqrt{4x - x^2}$ ?

$$y = \sqrt{x^2 - 4x} \rightarrow \text{Dominio} = (-\infty, 0] \cup [4, +\infty)$$

$$y' = \frac{2x - 4}{2\sqrt{x^2 - 4x}} = \frac{x - 2}{\sqrt{x^2 - 4x}} = 0 \rightarrow x = 2$$

Pero  $x = 2$  no pertenece al dominio de definición de la función. Por tanto, no tiene ningún punto de derivada nula.

**Para la otra función:**

$$y = \sqrt{4x - x^2} \rightarrow \text{Dominio} = [0, 4]$$

$$y' = \frac{4 - 2x}{2\sqrt{4x - x^2}} = \frac{2 - x}{\sqrt{4x - x^2}} = 0 \rightarrow x = 2 \text{ (Sí pertenece al dominio)}$$

La derivada se anula en  $x = 2$ .

**62** Sean  $f$  y  $g$  dos funciones derivables en  $\mathbb{R}$ , tales que:

$$f(0) = 5; f'(0) = 6; f'(1) = 3$$

$$g(0) = 1; g'(0) = 4; g'(5) = 2$$

Prueba que  $f \circ g$  y  $g \circ f$  tienen la misma derivada en  $x = 0$ .

Aplicamos la regla de la cadena:

$$(f \circ g)'(0) = f'(g(0)) \cdot g'(0) = f'(1) \cdot g'(0) = 3 \cdot 4 = 12$$

$$(g \circ f)'(0) = g'(f(0)) \cdot f'(0) = g'(5) \cdot f'(0) = 2 \cdot 6 = 12$$

### PARA PROFUNDIZAR

**63** Dada  $y = \sin x$ , halla un punto en el intervalo  $\left(0, \frac{\pi}{2}\right)$  en el que la tangente sea paralela a la cuerda que pasa por  $(0, 0)$  y  $\left(\frac{\pi}{2}, 1\right)$ .

La cuerda que pasa por  $(0, 0)$  y  $\left(\frac{\pi}{2}, 1\right)$  tiene pendiente:  $m = \frac{1}{\pi/2} = \frac{2}{\pi}$ .

Tenemos que hallar un punto del intervalo  $\left(0, \frac{\pi}{2}\right)$  en el que la derivada de la función sea igual a  $\frac{2}{\pi}$ :

$$\left. \begin{array}{l} y' = \cos x = \frac{2}{\pi} \\ x \in \left(0, \frac{\pi}{2}\right) \end{array} \right\} \rightarrow x = 0,88$$

**64** Prueba, utilizando la definición de derivada, que la función:

$$f(x) = (1 - x) \sqrt{1 - x^2}$$

es derivable en  $x = 1$  y no lo es en  $x = -1$ .

$$\begin{aligned} f'(1) &= \lim_{h \rightarrow 0} \frac{f(1+h) - f(1)}{h} \stackrel{(1)}{=} \lim_{h \rightarrow 0} \frac{-h \sqrt{1 - (1+h)^2}}{h} = \\ &= \lim_{h \rightarrow 0} (-\sqrt{1 - (1+h)^2}) = 0 = f'(1) \end{aligned}$$

$$(1) \begin{cases} f(1+h) = (1 - 1 - h) \sqrt{1 - (1+h)^2} \\ f(1) = 0 \end{cases}$$

$$\begin{aligned} f'(-1) &= \lim_{h \rightarrow 0} \frac{f(-1+h) - f(-1)}{h} \stackrel{(2)}{=} \lim_{h \rightarrow 0} \frac{(2-h)\sqrt{2h-h^2} - 0}{h} = \\ &= \lim_{h \rightarrow 0} \left( (2-h) \sqrt{\frac{2h-h^2}{h^2}} \right) = \lim_{h \rightarrow 0} (2-h) \sqrt{\frac{(2-h)}{h}} = \\ &= \frac{2\sqrt{2}}{0} \rightarrow \text{no existe } f'(-1) \end{aligned}$$

$$(2) \begin{cases} f(-1+h) = (1 + 1 + h) \sqrt{1 - (-1+h)^2} = (2+h) \sqrt{2h-h^2} \\ f(-1) = (1 + 1) \sqrt{1 - (-1)^2} = 0 \end{cases}$$

**s65**  $f(x) = \begin{cases} \frac{\operatorname{sen} x}{x} + 2 & \text{si } x \neq 0 \\ k & \text{si } x = 0 \end{cases}$

¿Hay algún valor de  $k$  para el cual  $f(x)$  sea continua en  $x = 0$ ?

**Continuidad:** Debe cumplirse que  $\lim_{x \rightarrow 0} f(x) = f(0)$ .

$$\left. \begin{aligned} \lim_{x \rightarrow 0} f(x) &= \lim_{x \rightarrow 0} \left( \frac{\operatorname{sen} x}{x} + 2 \right) = 1 + 2 = 3 \\ f(0) &= k \end{aligned} \right\}$$

La función será continua en  $x = 0$  si  $k = 3$ .

**66** Halla la derivada  $n$ -ésima de las funciones siguientes:

a)  $y = e^{ax}$                       b)  $y = \frac{1}{x}$                       c)  $y = \ln(1+x)$

a)  $y' = a e^{ax}$ ;  $y'' = a^2 e^{ax}$ ;  $y''' = a^3 e^{ax}$ ; ...  $y^{(n)} = a^n e^{ax}$

Lo demostramos por inducción: (para  $n = 1, 2, 3$  se cumple).

Si  $y^{(n-1)} = a^{n-1} e^{ax}$ , derivando obtenemos:  $y^{(n)} = a \cdot a^{n-1} e^{ax} = a^n e^{ax}$ , como queríamos demostrar.

$$b) y' = \frac{-1}{x^2}; y'' = \frac{2}{x^3}; y''' = \frac{-6}{x^4}; \dots y^{(n)} = \frac{(-1)^n n!}{x^{n+1}}$$

Lo demostramos por inducción: (para  $n = 1, 2, 3$  se cumple).

Si  $y^{(n-1)} = \frac{(-1)^{n-1} (n-1)!}{x^n}$ , derivando obtenemos:

$$y^{(n)} = \frac{(-1)^{n-1} \cdot (n-1)! \cdot (-1) \cdot n}{x^{n+1}} = \frac{(-1)^n n!}{x^{n+1}}, \text{ como queríamos demostrar.}$$

$$c) y' = \frac{1}{1+x}; y'' = \frac{-1}{(1+x)^2}; y''' = \frac{2}{(1+x)^3}; \dots y^{(n)} = \frac{(-1)^{n-1} (n-1)!}{(1+x)^n}$$

Lo probamos por inducción: (para  $n = 1, 2, 3$  se cumple).

Si  $y^{(n-1)} = \frac{(-1)^{n-2} (n-2)!}{(1+x)^{n-1}}$ , derivando, obtenemos:

$$y^{(n)} = \frac{(-1)^{n-2} \cdot (n-2)! \cdot (-1)(n-1)}{(1+x)^n} = \frac{(-1)^{n-1} (n-1)!}{(1+x)^n}, \text{ como queríamos demostrar.}$$

### 67 Considera la función:

$$f(x) = \begin{cases} x^n \operatorname{sen}(1/x) & \text{si } x \neq 0 \\ 0 & \text{si } x = 0 \end{cases}$$

siendo  $n$  un número natural.

a) Demuestra que  $f$  es derivable en  $x = 0$  para  $n = 2$ .

b) Demuestra que  $f$  no es derivable en  $x = 0$  para  $n = 1$ .

$$a) f'(0) = \lim_{h \rightarrow 0} \frac{f(0+h) - f(0)}{h} = \lim_{h \rightarrow 0} \frac{h^2 \operatorname{sen}(1/h) - 0}{h} = \lim_{h \rightarrow 0} h \operatorname{sen}\left(\frac{1}{h}\right) \stackrel{(*)}{=} 0$$

(\*) Tenemos en cuenta que  $-1 \leq \operatorname{sen}\left(\frac{1}{h}\right) \leq 1$ .

Por tanto,  $f$  es derivable en  $x = 0$  para  $n = 2$ .

$$b) f'(0) = \lim_{h \rightarrow 0} \frac{f(0+h) - f(0)}{h} = \lim_{h \rightarrow 0} \frac{h \operatorname{sen}(1/h) - 0}{h} = \lim_{h \rightarrow 0} \operatorname{sen}\left(\frac{1}{h}\right)$$

Este límite no existe (el valor de  $\operatorname{sen}\left(\frac{1}{h}\right)$  va oscilando entre  $-1$  y  $1$ ).

Por tanto,  $f$  no es derivable en  $x = 0$  para  $n = 1$ .

**68 Prueba que existe un punto de la curva:**

$$f(x) = e^x + \operatorname{arc\,tg} x$$

cuya tangente (en ese punto) es paralela a la recta  $y = 3x + 2$ .

• *Aplica el teorema de Bolzano a la función  $g(x) = f'(x) - 3$ .*

La pendiente de la recta  $y = 3x + 2$  es  $m = 3$ .

Tenemos que probar que existe un punto de la curva  $f(x)$  tal que  $f'(x) = 3$ .

$$f'(x) = e^x + \frac{1}{1+x^2} = 3$$

Consideramos la función  $g(x) = f'(x) - 3$ ; es decir:

$$g(x) = e^x + \frac{1}{1+x^2} - 3$$

$$\text{Tenemos que: } \begin{cases} g(0) = -1 < 0 \\ g(1) = e - \frac{5}{2} \approx 0,22 > 0 \\ g(x) \text{ es una función continua en } [0, 1] \end{cases}$$

Aplicando el teorema de Bolzano, sabemos que existe un punto  $c \in (0, 1)$  tal que  $g(c) = 0$ . Es decir,  $f'(c) - 3 = 0$ ; o bien  $f'(c) = 3$ , como queríamos probar.

**Página 279****69 Comprueba en cada caso que  $f(x)$  verifica la ecuación indicada:**

a)  $f(x) = e^x \operatorname{sen} x$

b)  $f(x) = \ln \frac{1}{x+1}$

$$f''(x) - 2f'(x) + 2f(x) = 0$$

$$x f'(x) + 1 = e^{f(x)}$$

a)  $f'(x) = e^x \operatorname{sen} x + e^x \cos x$

$$f''(x) = \cancel{e^x \operatorname{sen} x} + e^x \cos x + e^x \cos x - \cancel{e^x \operatorname{sen} x} = 2e^x \cos x$$

$$f''(x) - 2f'(x) + 2f(x) = 2e^x \cos x - 2e^x \operatorname{sen} x - 2e^x \cos x + 2e^x \operatorname{sen} x = 0$$

Por tanto:  $f''(x) - 2f'(x) + 2f(x) = 0$

**De otra forma:**

$$f'(x) = e^x \operatorname{sen} x + e^x \cos x = f(x) + e^x \cos x$$

$$f''(x) = f'(x) + e^x \cos x - e^x \operatorname{sen} x =$$

$$= f'(x) + e^x \cos x - e^x \operatorname{sen} x + e^x \operatorname{sen} x - e^x \operatorname{sen} x =$$

$$= f'(x) + (e^x \operatorname{sen} x + e^x \cos x) - 2e^x \operatorname{sen} x =$$

$$= f'(x) + f'(x) - 2f(x) = 2f'(x) - 2f(x)$$

Por tanto:  $f''(x) - 2f'(x) + 2f(x) = 0$

$$b) f(x) = \ln 1 - \ln(x + 1) = -\ln(x + 1)$$

$$f'(x) = \frac{-1}{x + 1}$$

$$xf'(x) + 1 = \frac{-x}{x + 1} + 1 = \frac{-x + x + 1}{x + 1} = \frac{1}{x + 1} = e^{\ln\left(\frac{1}{x + 1}\right)} = e^{f(x)}$$

$$\text{Por tanto: } xf'(x) + 1 = e^{f(x)}$$

**s70** Una persona camina, a la velocidad constante de 3 m/s, alejándose horizontalmente en línea recta desde la base de un farol cuyo foco luminoso está a 10 m de altura.

Sabiendo que la persona mide 1,70 m, calcula:

a) La longitud de la sombra cuando la persona está a 5 m de la base del farol.

b) La velocidad de crecimiento de la sombra a los  $t$  segundos de comenzar a caminar.

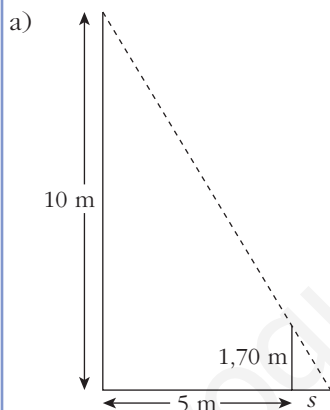

Sea  $s$  la longitud de la sombra. Por semejanza de triángulos:

$$\frac{10}{5 + s} = \frac{1,7}{s} \rightarrow 10s = 1,7(5 + s) \rightarrow 10s = 8,5 + 1,7s \rightarrow$$

$$\rightarrow 8,3s = 8,5 \rightarrow s = 1,024 \text{ m}$$

La sombra mide 1,024 metros.

b) El espacio recorrido a los  $t$  segundos es  $3t$ .

Veamos cómo varía la sombra:

$$\frac{10}{3t + s} = \frac{1,7}{s} \rightarrow 10s = 5,1t + 1,7s \rightarrow 8,3s = 5,1t \rightarrow s = \frac{5,1t}{8,3}$$

Esta es la función que nos da la longitud de la sombra según el tiempo transcurrido desde que se empieza a caminar.

La velocidad de crecimiento de la sombra será la derivada de  $s$  respecto de  $t$ :

$$s' = \frac{5,1}{8,3} = 0,614 \text{ m/s}$$

- 71** Un avión vuela horizontalmente a 6 km de altura. La ruta del avión pasa por la vertical de un punto  $P$  y se sabe que, en el instante en que la distancia del avión a  $P$  es 10 km, dicha distancia aumenta a razón de 6 km/minuto.

Halla la velocidad del avión, que supondremos constante.

Pasos:

- a) Expresa  $d$  en función de  $x$ :

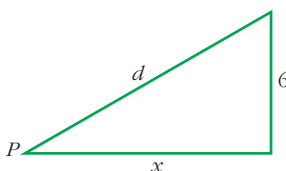

- b) Obtén la expresión de la velocidad de alejamiento de  $P$ ,  $d'(t)$ , en función de  $x$  y de  $x'(t)$ .

- c) Despeja  $x'(t_0)$  siendo  $t_0$  el instante al que se refiere el enunciado y, por tanto, para el que conocemos algunos datos numéricos.  $x'(t_0)$  es la velocidad del avión en ese instante y, por tanto, su velocidad constante.

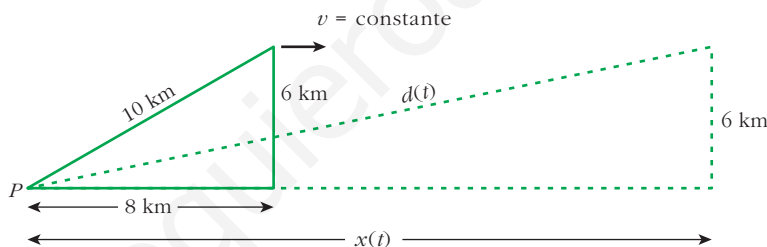

a)  $d = \sqrt{x^2 + 36}$

b)  $d(t) = \sqrt{(x(t))^2 + 36}$

La velocidad es la derivada de  $d(t)$ :

$$d'(t) = \frac{2x(t) x'(t)}{2\sqrt{(x(t))^2 + 36}} = \frac{x(t) \cdot x'(t)}{\sqrt{(x(t))^2 + 36}}$$

c) Como  $d = \sqrt{x^2 + 36} \rightarrow 10 = \sqrt{x^2 + 36} \rightarrow x^2 = 64 \begin{cases} x = 8 \\ x = -8 \text{ (no vale)} \end{cases}$

En  $t = t_0$ ,  $d(t_0) = 10$  km,  $d'(t_0) = 6$  km/min y  $x(t_0) = 8$  km

$$x'(t_0) = \frac{d'(t_0)\sqrt{(x(t_0))^2 + 36}}{x(t_0)} = \frac{6\sqrt{8^2 + 36}}{8} = \frac{60}{8} = 7,5 \text{ km/min}$$

El avión va a 7,5 km/min; es decir, a 450 km/h.

## AUTOEVALUACIÓN

1. Halla la función derivada de las siguientes funciones:

a)  $y = (2x + 2)\sqrt{x - 1}$

b)  $y = \text{arc tg } \frac{x + 3}{x - 3}$

c)  $y = \ln(\ln x)^2$

d)  $y = \sqrt[3]{2^{x-1}}$

e)  $y = (\text{tg } x)^{1-x}$

f)  $x^2 + y^2 - xy = 0$

$$\begin{aligned} \text{a) } y' &= 2\sqrt{x-1} + (2x+2) \cdot \frac{1}{2\sqrt{x-1}} = 2\sqrt{x-1} + \frac{x+1}{\sqrt{x-1}} = \\ &= \frac{2(x-1) + x+1}{\sqrt{x-1}} = \frac{3x-1}{\sqrt{x-1}} \end{aligned}$$

$$\text{b) } y' = \frac{D\left(\frac{x+3}{x-3}\right)}{1 + \left(\frac{x+3}{x-3}\right)^2} = \frac{\frac{-6}{(x-3)^2}}{\frac{(x-3)^2 + (x+3)^2}{(x-3)^2}} = \frac{-6}{2x^2 + 18} = \frac{-3}{x^2 + 9}$$

c) Aplicando las propiedades de los logaritmos:

$$y = \ln(\ln x)^2 = 2 \ln(\ln x) \rightarrow y' = 2 \cdot \frac{D(\ln x)}{\ln x} = 2 \cdot \frac{1/x}{\ln x} = \frac{2}{x \ln x}$$

d) Expresando la raíz como potencia:

$$y = \sqrt[3]{2^{x-1}} = 2^{\frac{x-1}{3}} \rightarrow y' = D\left(\frac{x-1}{3}\right) \cdot 2^{\frac{x-1}{3}} \cdot \ln 2 = \frac{\ln 2}{3} \cdot 2^{\frac{x-1}{3}}$$

e) Aplicamos la derivación logarítmica:

$$\begin{aligned} \ln y &= (1-x) \ln(\text{tg } x) \rightarrow \frac{y'}{y} = -\ln(\text{tg } x) + (1-x) \frac{D(\text{tg } x)}{\text{tg } x} \rightarrow \\ &\rightarrow \frac{y'}{y} = -\ln(\text{tg } x) + (1-x) \frac{1 + \text{tg}^2 x}{\text{tg } x} \rightarrow \\ &\rightarrow y' = \left[ -\ln(\text{tg } x) + \frac{(1-x)(1 + \text{tg}^2 x)}{\text{tg } x} \right] (\text{tg } x)^{1-x} = \\ &= -(\text{tg } x)^{1-x} \ln(\text{tg } x) + (1-x)(1 - \text{tg}^2 x) (\text{tg } x)^{-x} \end{aligned}$$

f) Derivamos implícitamente:

$$\begin{aligned} x^2 + y^2 - xy &= 0 \rightarrow 2x + 2yy' - y - xy' = 0 \rightarrow (2y - x)y' = \\ &= y - 2x \rightarrow y' = \frac{y - 2x}{2y - x} \end{aligned}$$



2. Aplica la definición de derivada para hallar  $f'(x)$  siendo  $f(x) = \frac{1}{x^2}$ .

$$f(x) = \frac{1}{x^2}$$

$$f(x+h) - f(x) = \frac{1}{(x+h)^2} - \frac{1}{x^2} = \frac{x^2 - (x+h)^2}{(x+h)^2 \cdot x^2} = \frac{-2xh - h^2}{x^2(x+h)^2}$$

$$f'(x) = \lim_{h \rightarrow 0} \frac{f(x+h) - f(x)}{h} = \lim_{h \rightarrow 0} \frac{-2xh - h^2}{x^2(x+h)^2h} = \frac{-2x}{x^4} = \frac{-2}{x^3}$$

3. Dada la función  $f(x) = x|x|$ , defínela por intervalos y halla:

a)  $f'(x)$

b)  $f''(x)$

Representa  $f'(x)$  y  $f''(x)$ .

$$f(x) = x|x| = \begin{cases} -x^2 & \text{si } x < 0 \\ x^2 & \text{si } x \geq 0 \end{cases}$$

$$a) f'(x) = \begin{cases} -2x & \text{si } x < 0 \\ 2x & \text{si } x > 0 \end{cases}$$

Como  $f'(0^-) = f'(0^+) = 0$ , la función es derivable en  $x = 0$ .

$$b) f''(x) = \begin{cases} -2 & \text{si } x < 0 \\ 2 & \text{si } x > 0 \end{cases}$$

No existe  $f''(0)$ , ya que  $f''(0^-) = -2 \neq 2 = f''(0^+)$

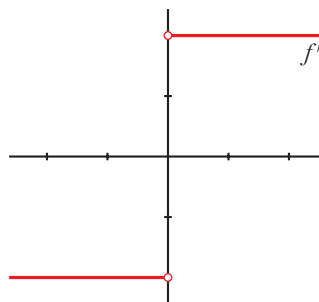
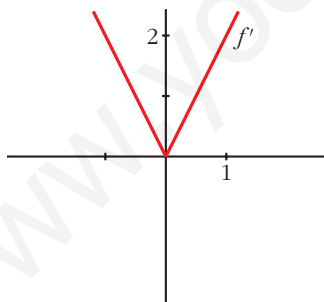

4. Estudia la derivabilidad de la función  $f(x) = 1 - \sqrt[3]{x^2}$  y calcula  $f'(1)$ .

$$f'(x) = \frac{-2}{3\sqrt[3]{x}}$$

$f(x)$  es una función continua en  $\mathbb{R}$ .

$f(x)$  es derivable en  $\mathbb{R} - \{0\}$  (en  $x = 0$  no existe la derivada).

$$f'(1) = \frac{-2}{3}$$

**5. Estudia la continuidad y la derivabilidad de:**

$$f(x) = \begin{cases} x^2 + 2x - 1 & \text{si } x \leq 1 \\ x + 1 & \text{si } x > 1 \end{cases}$$

¿Existe algún punto en el que  $f'(x) = 0$ ? Representala gráficamente.

**Continuidad:**

- **En  $x \neq 1$ :** La función es continua, pues está formada por dos polinomios.
- **En  $x = 1$ :**

$$\left. \begin{aligned} \lim_{x \rightarrow 1^-} f(x) &= \lim_{x \rightarrow 1^-} (x^2 + 2x - 1) = 2 \\ \lim_{x \rightarrow 1^+} f(x) &= \lim_{x \rightarrow 1^+} (x + 1) = 2 \\ f(1) &= 2 \end{aligned} \right\} \begin{aligned} \lim_{x \rightarrow 1} f(x) &= f(1). \\ \text{Por tanto, la función es continua en } x &= 1. \end{aligned}$$

La función es continua en todo  $\mathbb{R}$ .

**Derivabilidad:**

- **Si  $x \neq 1$ :** La función es derivable. Además:

$$f'(x) = \begin{cases} 2x + 2 & \text{si } x < 1 \\ 1 & \text{si } x > 1 \end{cases}$$

- **En  $x = 1$ :**

$$f'(1^-) = 4 \neq f'(1^+) = 1$$

La función no es derivable en  $x = 1$ .

Por tanto, la función es derivable en  $\mathbb{R} - \{1\}$ .

**Puntos en los que  $f'(x) = 0$ :**

$$f'(x) = 2x + 2 \text{ si } x < 1$$

$$2x + 2 = 0 \rightarrow x = -1$$

$$f'(x) = 1 \text{ si } x > 1 \rightarrow f'(x) \neq 0 \text{ si } x > 1$$

Por tanto, la derivada se anula en  $x = -1$ .

**Gráfica de  $f(x)$ :**

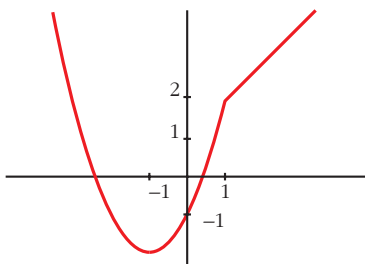

6. Halla  $a$  y  $b$  para que  $f(x)$  sea continua:

$$f(x) = \begin{cases} 2x + a & \text{si } x < -1 \\ ax + b & \text{si } -1 \leq x < 0 \\ 3x^2 + 2 & \text{si } 0 \leq x \end{cases}$$

Para los valores de  $a$  y  $b$  obtenidos, estudia la derivabilidad de  $f$ .

- Si  $x \neq -1$  y  $x \neq 0$ : La función es continua, pues está formada por polinomios.
- En  $x = -1$ :

$$\left. \begin{array}{l} \lim_{x \rightarrow -1^-} f(x) = \lim_{x \rightarrow -1^-} (2x + a) = -2 + a \\ \lim_{x \rightarrow -1^+} f(x) = \lim_{x \rightarrow -1^+} (ax + b) = -a + b \\ f(-1) = -a + b \end{array} \right\} \begin{array}{l} \text{Para que sea continua, ha de ser} \\ -2 + a = -a + b; \text{ es decir: } b = 2a - 2. \end{array}$$

- En  $x = 0$ :

$$\left. \begin{array}{l} \lim_{x \rightarrow 0^-} f(x) = \lim_{x \rightarrow 0^-} (ax + b) = b \\ \lim_{x \rightarrow 0^+} f(x) = \lim_{x \rightarrow 0^+} (3x^2 + 2) = 2 \\ f(0) = 2 \end{array} \right\} \begin{array}{l} \text{Para que sea continua, ha de ser } b = 2. \end{array}$$

Por tanto,  $f(x)$  será continua si  $a = 2$  y  $b = 2$ .

Para estos valores, queda:

$$f(x) = \begin{cases} 2x + 2 & \text{si } x < -1 \\ 2x + 2 & \text{si } -1 \leq x < 0 \\ 3x^2 + 2 & \text{si } 0 \leq x \end{cases}; \text{ es decir: } f(x) = \begin{cases} 2x + 2 & \text{si } x < 0 \\ 3x^2 + 2 & \text{si } x \leq 0 \end{cases}$$

**Derivabilidad:**

- Si  $x \neq 0$ : Es derivable. Además:

$$f'(x) = \begin{cases} 2 & \text{si } x < 0 \\ 6x & \text{si } x > 0 \end{cases}$$

- En  $x = 0$ :

$$f'(0^-) = 2 \neq f'(0^+) = 0$$

La función no es derivable en  $x = 0$ .

Por tanto, es derivable en  $\mathbb{R} - \{0\}$ .

7. Observando la gráfica de esta función  $f$ , estudia su derivabilidad. Halla si existen  $f'(-4)$ ,  $f'(0)$ ,  $f'(3)$ .

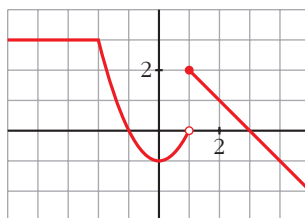

- $f$  es discontinua en  $x = 1$ . Por tanto, no es derivable en  $x = 1$ .

En  $x = -2$  observamos que  $f'(-2^-) \neq f'(-2^+)$ : tampoco es derivable.

Luego  $f$  es derivable en  $\mathbb{R} - \{-2, 1\}$

- $f'(-4) = 0$  porque en ese punto la función es constante.

$f'(0) = 0$  porque en  $x = 0$  la tangente es horizontal.

$f'(3) = -1$  porque  $-1$  es la pendiente de la recta que pasa por  $(1, 2)$  y  $(3, 0)$ :

$$m = \frac{2 - 0}{1 - 3} = -1$$